



ESTÁNDARES O.M.J./C.O.M. CANARIOS DE COLOR

Propiedad de la C.O.M. / O.M.J. - Reproducción terminantemente prohibida. Estambul, diciembre 2021 Congreso OMJ sección D





INTRODUCCIÓN



A iniciativa del Presidente provisional de la O.M.J. Jean Pierre Rotzetter, bajo la dirección del responsable de la sección José Fernandes, ha tenido lugar una reunión de jueces expertos de canarios de color. Los países siguientes estuvieron físicamente presentes: Francia, Países Bajos, Portugal, Suiza, Serbia, Turquía y Uruguay. Por ZOOM: Alemania, Argentina, Bélgica, Brasil, España, Grecia, Italia y Eslovenia. Estos 15 países se han reunido en condiciones especiales impuestas por la pandemia de covid 19, el **3 de diciembre de 2021** en Estambul (Turquía) para realizar la actualización de estos estándares:

ESTÁNDARES O.M.J./C.O.M. DE CANARIOS DE COLOR

El trabajo que han realizado, nos ha permitido elaborar este documento que debe ser una referencia importante para todos los jueces O.M.J. y para todos los criadores.

Esperamos que permitirá una buena armonización entre todos los países miembros.

Próxima actualización prevista en 2023

Presidente provisional de la O.M.J.

Jean Pierre Rotzetter

Responsable Sección D

José Fernandes



Índice

• ESTÁNDARES O.M.J./C.O.M. DE LOS CANARIOS DE COLOR	3
• LOS LIPOCROMOS.....	6
• INTENSO	7
• NEVADO.....	8
• MOSAICO	9
• HEMBRA MOSAICO (tipo 1) ver anexo 1	10
• MACHO MOSAICO (tipo 2) ver anexo 1.....	11
• MARFIL (DE FONDO AMARILLO O DE FONDO ROJO)	13
• VARIEDAD DE LOS LIPOCROMOS.....	14
• AMARILLO	15
• AMARILLO ALAS BLANCAS.....	16
• AMARILLO PICO AMARILLO.....	17
• AMARILLO INTENSO PICO AMARILLO.....	18
• AMARILLO NEVADO PICO AMARILLO.....	19
• ROJO	20
• ROJO ALAS BLANCAS	20
• ROJO PICO ROJO (URUCUM).....	21
• INTENSO PICO ROJO (URUCUM).....	22
• NEVADO PICO ROJO (URUCUM).....	23
• BLANCO	25
• LIPOCROMOS DE OJOS ROJOS	27
• LAS MELANINAS.....	28
• INTENSO	29
• NEVADO.....	30
• MOSAICO	31
• Hembra	31
• Macho	32
• Melánico fondo blanco dominante	34
• Melánico fondo blanco	35
• LAS MELANINAS CLÁSICAS.....	36
• ESTÁNDARES Y NOMENCLATURA DE LAS MELANINAS	37
• NEGRO	37
• BRUNO	39
• ÁGATA	41
• ISABELA	43
• MUTACIÓN PASTEL	45
• NEGRO PASTEL	46
• BRUNO PASTEL	47
• ÁGATA PASTEL	48
• ISABELA PASTEL	49
• MUTACIÓN “ALAS GRISES”.....	50
• NEGRO “ALAS GRISES”	50
• MUTACIÓN OPAL	52
• NEGRO OPAL	53
• BRUNO OPAL	55
• ÁGATA OPAL	56
• ISABELA OPAL	58



• MUTACIÓN “PHAEO”	59
• MUTACIÓN SATINÉ	61
• MUTACIÓN TOPACIO	62
• NEGRO TOPACIO	63
• BRUNO TOPACIO	65
• ÁGATA TOPACIO	66
• ISABELA TOPACIO	68
• MUTACIÓN EUMO	70
• NEGRO EUMO	71
• BRUNO EUMO	72
• ÁGATA EUMO	73
• ISABELA EUMO (en estudio)	74
• MUTACIÓN ÓNIX	76
• NEGRO ÓNIX	77
• BRUNO ÓNIX	78
• ÁGATA ÓNIX	79
• ISABELA ÓNIX	81
• MUTACIÓN COBALTO	82
• NEGRO COBALTO	83
• BRUNO COBALTO	85
• ÁGATA COBALTO	87
• ISABELA COBALTO	89
• MUTACIÓN JASPE S/D	90
• NEGRO JASPE S/D	91
• BRUNO JASPE S/D	93
• ÁGATA JASPE S/D	95
• ISABELA JASPE S/D	97
• MUTACIÓN MOGNO	99
• NEGRO MOGNO	99
• BRUNO MOGNO	101
• PLUMAJE	103
• FORMA & TALLA	104
• POSICIÓN	106
• CONDICIÓN & BIENESTAR DEL PÁJARO	107
• ARMONÍA	108
• CUADRO RESUMEN DE LAS PENALIZACIONES	109
• SOBRE LA BASE DE LOS PUNTOS DISPONIBLES	109
• MOTIVOS DE NO ENJUICIAMIENTO	110
• MOTIVOS DE DESCLASIFICACIÓN	111
• MOTIVOS DE DESCALIFICACIÓN	111
• ANEXO 1	112
• ANEXO 2	113

LOS LIPOCROMOS

GENERALIDADES

Sin la acción del factor enzima, la melanina no es visible en el plumaje. El pico, las patas y las uñas deben ser de color carne.

Los siguientes términos: intenso, nevado y mosaico, designan la categoría de todos los sujetos de fondo amarillo o rojo, así como el color marfil de fondo amarillo o de fondo rojo, se mencionan antes de los colores lipocrómicos.

El amarillo, el rojo y el blanco vienen después.

INTENSO

Los sujetos intensos no presentan ningún resto de nevadura. El color lipocrómico debe alcanzar el extremo de cada pluma.

Puntos disponibles 30 (categoría)

Evaluación	Descripción	Puntos
Excelente	<ul style="list-style-type: none">Ninguna presencia de nevadura en todo el manto.	29
Bueno	<ul style="list-style-type: none">Ligera y apenas perceptible presencia de nevadura limitada al dorso y a la zona abdominal.	28-27
Suficiente	<ul style="list-style-type: none">Presencia de nevadura que puede afectar diferentes partes del manto: dorso, mejillas, collar, flancos, abdomen, permitiendo definir la categoría.	26-24
Insuficiente	<ul style="list-style-type: none">Presencia evidente de nevadura extendida sobre todo el manto. Sujetos tendentes a la categoría nevado.	23-18

NEVADO

Los sujetos nevados presentan una nevadura nítida, pequeña y uniforme sobre el plumaje.

Puntos disponibles 30 (categoría)

Evaluación	Descripción	Puntos
Excelente	<ul style="list-style-type: none">Nevadura evidente, pequeñas escamas muy visibles, uniformemente distribuidas sobre todo el manto.	29
Bueno	<ul style="list-style-type: none">Buena distribución de la nevadura ligeramente acentuada en el dorso y en el collar o ligeramente atenuada especialmente en el pecho.	28-27
Suficiente	<ul style="list-style-type: none">Nevadura excesiva o reducida no uniforme permitiendo definir la categoría.	26-24
Insuficiente	<ul style="list-style-type: none">Nevadura excesiva y muy localizada o demasiado dispersa que permite confundir los sujetos con las categorías mosaicos o intensos.	23-18

MOSAICO

- a) En lipocromo: fuera de las zonas de elección, que deben ser lo más intensas posibles, el plumaje será blanco tiza.
- b) En melánico: los estándares son los mismos que para los lipocromos.

HEMBRA MOSAICO (tipo 1) ver anexo 1

DISEÑO DE LA CABEZA: debe estar constituido por una estrecha y clara línea ocular bien coloreada, finamente dibujada y muy visible en la prolongación del ojo.

HOMBROS: Las zonas de elección estarán bien marcadas y bien delimitadas, el lipocromo será intenso. Tonalidad en degradado en las coberteras alares. Las remeras serán lo más blanco posible.

OBISPILLO: El lipocromo del obispillo será intenso y bien delimitado.
Excepcionalmente se tolera una ligera coloración en la base

PECHO: El pecho debe mostrar una ligera coloración que no debe, en ningún caso, continuar hacia la garganta, los flancos o el bajo vientre.

Puntos disponibles 30 (categoría)

Evaluación	Descripción	Puntos
Excelente	<ul style="list-style-type: none">Zonas de elección intensas, nítidas, bien definidas. El resto del plumaje debe ser de color blanco tiza.	29
Bueno	<ul style="list-style-type: none">Dorso con ligero rastro de presencia lipocrómica.Obispillo ligeramente nevado, zonas de elección extendidas, línea ocular tendiendo a extenderse a la zona frontal o hacia la nuca.	28-27
Suficiente	<ul style="list-style-type: none">Zonas de elección demasiado extensas o demasiado reducidas con presencia lipocrómica tendiendo a extenderse hacia las mejillas, la frente, el dorso, todo el pecho, los flancos, los muslos, el abdomen y las remeras.Una o varias timoneras y/o remeras coloreadasCejas o pecho apenas marcadosLigera nevadura en los hombros, pero evidente en el obispillo.Presencia lipocrómica en las mejillas, los flancos, los muslos así como en las remeras y timoneras (incrustaciones).	26-24
Insuficiente	<ul style="list-style-type: none">Sujeto privado de lipocromo en el pecho, en las cejas.Sujeto tendente a la categoría de los nevados con presencia de una máscara facial, mejillas, cuello, dorso, pecho, flancos, muslos y abdomen marcados por los lipocromos así como en las remeras y timoneras (incrustaciones).	23-18

MACHO MOSAICO (tipo 2) ver anexo 1

DISEÑO DE LA CABEZA: La máscara debe estar bien delimitada, el lipocromo intenso. Los ojos estarán situados en el interior de la máscara que debe recordar la del jilguero.

HOMBROS: Las zonas de elección estarán bien marcadas y bien delimitadas, el lipocromo será intenso y las coberturas alares estarán coloreadas enteramente. Las remeras serán lo más blanco posible.

OBISPILLO: El lipocromo del obispillo será intenso y bien delimitado.
Excepcionalmente se tolera una ligera coloración en la base

PECHO: El pecho debe mostrar una zona triangular evidente bien coloreada, bien separada de la máscara y de los flancos. La parte inferior del vientre debe ser muy blanca.

DORSO: Tolerancia de una ligera sufusión del lipocromo

Puntos disponibles 30 (categoría)

Evaluación	Descripción	Puntos
Excelente	<ul style="list-style-type: none"> • Sujeto con máscara facial muy nítida y bien delimitada • Zonas de elección intensas y bien definidas con bordes que se destacan claramente del resto del manto blanco tiza con una ligera sufusión tolerada en el dorso. 	29
Bueno	<ul style="list-style-type: none"> • Lipocromo tendente a afectar demasiado el dorso, o el cuello y los flancos. • Ligeros restos de nevadura en el obispillo. 	28-27
Suficiente	<ul style="list-style-type: none"> • Zonas de elección reducidas o abundantes con máscara reducida o excesivamente extendida. • Coloración del pecho demasiado amplia. • Una o varias timoneras y/o remeras coloreadas. • Presencia lipocrómica en las mejillas, los flancos, los muslos, así como en las remeras y timoneras (incrustaciones). • Presencia de evidente nevadura en el obispillo y ligeramente en los hombros. 	26-24
Insuficiente	<ul style="list-style-type: none"> • Máscara rota o que falta en el mentón • Sujeto tendente a la categoría de los nevados con las zonas de elección demasiado extendidas y evidentes. • Presencia lipocrómica en las mejillas, el cuello, el dorso, el pecho, los flancos y los muslos o al contrario con zonas de elección demasiado reducidas, así como presencia de lipocromo en las remeras y timoneras (incrustaciones). 	23-18

Ver dibujo (tipo 1) y (tipo 2) en anexo 1.

- Para las hembras o para los machos en lipocromo mosaico ninguna tolerancia, las remeras y las timoneras deben ser completamente blancas, en caso de presencia de remeras o timoneras coloreadas = *penalización de 2 puntos en categoría* además de los ya restados.
- Se deberá prestar atención especial al desplazamiento (separación) de los hombros que deberá penalizarse en el apartado “posición”



MARFIL (DE FONDO AMARILLO O DE FONDO ROJO)

Debido a la modificación de la estructura de las plumas, el color lipocrómico aparecerá más difuso, obtenemos así el marfil. El mismo fenómeno se presenta en el amarillo que se convierte en amarillo marfil y en el rojo que se convierte en rojo marfil.

NOTA: Los marfiles se citarán en la denominación de cada tipo, tanto en el grupo de los lipocromos como en el de los melánicos.

- **Para los sujetos intensos o nevados alas blancas y los mosaicos, es la regla anterior la que se aplica.**
- **Los pájaros que presenten una confusión de la tonalidad del lipocromo con los no marfiles serán penalizados fuertemente.**

VARIEDAD DE LOS LIPOCROMOS

Los canarios lipocromos pigmentados Amarillo, Marfil Amarillo, Rojo y Rojo Marfil son de dos (2) tipos:

1. **Con las alas coloreadas**
2. **Con las alas blancas**

Estos pájaros son enjuiciados en dos clases separadas. El estándar de los pájaros de alas blancas es, en lo que se refiere al color del manto y de la categoría, idéntico al de los pájaros totalmente coloreados, pero deben presentar las remeras y las timoneras totalmente blancas (ausencia total de lipocromo).

Puntos disponibles 25 (lipocromo) para todos los lipocromos amarillos y rojos

Evaluación	Descripción	Puntos
Excelente	<ul style="list-style-type: none">• Pureza del color, uniformidad perfecta y contenido máximo cuantitativo en todas las zonas interesadas.	24
Bueno	<ul style="list-style-type: none">• Buena pureza, buena uniformidad y buena cantidad lipocrómica.	23-22
Suficiente	<ul style="list-style-type: none">• Impureza de color apenas perceptible, amarillo ligeramente afectado de rojo y viceversa rojo tendente al naranja o al violáceo. Falta de homogeneidad del color (especialmente en el marfil).	21-20
Insuficiente	<ul style="list-style-type: none">• Interferencia recíproca de los dos colores lipocrómicos de base.• Zonas coloreadas de forma diferente con aclaraciones y concentración más o menos importantes.• Lipocromo apagado tendente al amarillo marfil y/o al rojo marfil.	19-15

AMARILLO

Para el color amarillo, el estándar requiere en los nevados y los intensos, la pureza y la uniformidad del lipocromo en la totalidad del plumaje, incluidas remeras y timoneras en los nevados y los intensos.

Amarillo Intenso
Amarillo Nevado
Amarillo Mosaico
Amarillo Marfil Intenso
Amarillo Marfil Nevado
Amarillo Marfil Mosaico
Amarillo Intenso Pico Amarillo
Amarillo Nevado Pico Amarillo
Lutino Intenso
Lutino Nevado
Lutino Mosaico
Lutino Intenso Pico Amarillo
Lutino Nevado Pico Amarillo

AMARILLO ALAS BLANCAS

El color del manto y la categoría, son idénticos a los de los pájaros totalmente coloreados, pero deben presentar las remeras y las timoneras totalmente blancas (ausencia total de lipocromo).

Para los rojos alas blancas deberán aplicarse los mismos criterios.

Amarillo Intenso alas blancas
Amarillo Nevado alas blancas
Amarillo Marfil Intenso alas blancas
Amarillo Marfil Nevado alas blancas

NOTA: En el amarillo y en el amarillo marfil una cierta cantidad de factor «limón» (óptico) favorecerá el color global.

En el amarillo mosaico y en el amarillo marfil mosaico, el plumaje será blanco tiza fuera de las zonas de elección.

En caso de presencia de remeras y timoneras con incrustaciones de color diferentes al amarillo, también será penalizado con un punto más de los ya restados tanto en «categoría» como en «lipocromo».

AMARILLO PICO AMARILLO

Es una mutación autosómica recesiva libre (no ligada al sexo) que se caracteriza básicamente por tener el pico, las patas (partes córneas) y la piel de color amarillo.

En los nevados, la nevadura se vuelve de color amarillo paja y no blanca como en los amarillos nevados normales no mutados, lo que disminuye ostensiblemente el contraste con la zona de nevadura y es difícil ver claramente las escamas. Este efecto es también perfectamente visible en la zona de la cloaca.

La mutación pico amarillo produce en el lipocromo el mismo efecto que la mutación cobalto en los melánicos, aumenta la extensión y la concentración del pigmento. Es posible transmitir la mutación a casi todos los canarios de fondo amarillo. Por todo esto también se podría considerar esta mutación como un carácter complementario en los canarios melánicos. Pero su mayor interés se reduce a los lipocromos: Amarillo Intenso, Amarillo Nevado, Lutino Intenso y Lutino Nevado, lo cuatro colores en los que ya el “pico rojo Urucum” está reconocido.

Los ejemplares Lutino Intenso pico amarillo y Lutino Nevado pico amarillo, presentan un fenotipo idéntico a los amarillos de pico amarillo, pero con la particularidad de presentar los ojos rojos. Están incluidos en los lipocromos de ojos rojos.

Amarillo Intenso pico amarillo	
Amarillo Nevado pico amarillo	
Lutino Intenso pico amarillo	
Lutino Nevado pico amarillo	

AMARILLO INTENSO PICO AMARILLO

Puntos a disposición 30 (CATEGORÍA)

Evaluación	Descripción	Puntos
Excelente	<ul style="list-style-type: none"> • Mismo estándar que el lipocromo amarillo y lutino intenso. • Coloración total de las plumas hasta los extremos, incluidas remeras y timoneras. • Pico y patas de excelente color amarillo vivo y uniforme. 	29
Bueno	<ul style="list-style-type: none"> • Aparición discreta de nevadura en cualquier parte del plumaje. • Pico y patas de color amarillo. 	28-27
Suficiente	<ul style="list-style-type: none"> • Aparición de nevadura evidente incluso en las puntas de las remeras y timoneras. • Pico y patas con expresión limitada del amarillo. 	26-24
Insuficiente	<ul style="list-style-type: none"> • Aparición de nevadura generalizada. • Pico y patas con poca expresión del color amarillo. 	23-18

Puntos a disposición 25 (lipocromo)

Evaluación	Descripción	Puntos
Excelente	<ul style="list-style-type: none"> • Pureza de color, perfecta uniformidad y máximo contenido cuantitativo en todas las zonas interesadas. 	24
Bueno	<ul style="list-style-type: none"> • Buena pureza, buena uniformidad y cantidad lipocrómica. 	23-22
Suficiente	<ul style="list-style-type: none"> • Impureza de color apenas perceptible, amarillo ligeramente afectado de rojo. Amarillo tendente al amarillo paja. Falta de homogeneidad de color. 	21-20
Insuficiente	<ul style="list-style-type: none"> • Interferencia recíproca de los dos colores lipocrómicos de base. • Zonas coloreadas de diferente forma con esclarecimientos y concentraciones más o menos importantes. • Lipocromo apagado tendente al amarillo marfil. 	19-15

AMARILLO NEVADO PICO AMARILLO

Puntos disponibles 30 (Categoría)

Evaluación	Descripción	Puntos
Excelente	<ul style="list-style-type: none"> • Nevadura evidente, pequeñas escamas uniformemente distribuidas sobre todo el plumaje. El color de las escamas es de una tonalidad amarillo paja, lo que disminuye el contraste y obstaculiza la expresión del lipocromo y de la categoría. • Pico y patas de color amarillo vivo y uniforme. 	29
Bueno	<ul style="list-style-type: none"> • Buena distribución de la nevadura ligeramente acentuada en el dorso y/o en el cuello o ligeramente atenuada en el pecho. • El color de las escamas es de una tonalidad amarillo paja. • Pico y patas de color amarillo. 	28-27
Suficiente	<ul style="list-style-type: none"> • Nevadura excesiva o muy reducida, no uniforme, pero permitiendo definir la categoría. • Falta de difusión del lipocromo, a nivel de la parte inferior del abdomen. • El color de las escamas es de una tonalidad demasiado clara. • Pico y patas con expresión reducida del amarillo. 	26-24
Insuficiente	<ul style="list-style-type: none"> • Nevadura excesiva y muy localizada o demasiado dispersa contribuyendo a confundir los sujetos con las categorías mosaico o intenso. • Ninguna coloración en la parte inferior del vientre. • El color de las escamas es blanco. • Pico y patas con poca expresión del color amarillo. 	23-18

Puntos a disposición 25 (lipocromo)

Evaluación	Descripción	Puntos
Excelente	<ul style="list-style-type: none"> • Pureza de color, perfecta uniformidad y nivel máximo cuantitativo en todas las zonas interesadas. 	24
Bueno	<ul style="list-style-type: none"> • Buena pureza, buena uniformidad y cantidad lipocrómica. 	23-22
Suficiente	<ul style="list-style-type: none"> • Impureza de color apenas perceptible, amarillo ligeramente afectado de rojo. • Amarillo tendente al amarillo paja. Falta de homogeneidad del color. 	21-20
Insuficiente	<ul style="list-style-type: none"> • Interferencia recíproca de los dos colores lipocrómicos de base. • Zonas coloreadas de manera diferente con aclarados y concentraciones más o menos importantes. • Lipocromo apagado tendente al amarillo marfil. 	19-15

ROJO

Para el color rojo, el estándar requiere la pureza y la uniformidad del lipocromo en la totalidad del plumaje, incluidas las remeras y timoneras en los nevados y los intensos.

Rojo Intenso
Rojo Nevado
Rojo Mosaico
Rojo Marfil Intenso
Rojo Marfil Nevado
Rojo Marfil Mosaico
Rojo Intenso Pico Rojo
Rojo Nevado Pico Rojo
Rubino Intenso
Rubino Nevado
Rubino Mosaico
Rubino Intenso Pico Rojo
Rubino Nevado Pico Rojo

NOTA: En el rojo mosaico y en el rojo marfil mosaico el plumaje será blanco «tiza» fuera de las zonas de elección.

ROJO ALAS BLANCAS

El color del manto y la categoría, son idénticos a los de los pájaros totalmente coloreados, pero deben presentar las remeras y las timoneras completamente blancas (ausencia total de lipocromo)

Rojo Intenso alas blancas
Rojo Nevado alas blancas
Rojo Marfil Intenso alas blancas
Rojo Marfil Nevado alas blancas

En caso de presencia de remeras y timoneras amarillas, hay que penalizar en «categoría» pero también en «lipocromo» restando 1 punto **además** de los ya penalizados.

ROJO PICO ROJO (URUCUM)

El pico rojo Urucum se caracteriza fundamentalmente por tener el pico, las patas y la piel de color rojo. En los “nevados” la nevadura se vuelve de color rosa y no blanco como en los rojos normales.

La mutación Pico rojo Urucum tiene el efecto de difundir el lipocromo de manera diferente en la pluma. Es posible transmitir la mutación a casi todos los canarios de factor rojo, pero su mayor interés se reduce a los lipocromos: Rojo Intenso, Rojo Nevado, Rubino Intenso y Rubino Nevado, los 4 colores en los que está reconocido. Rubino Intenso y Rubino Nevado están incluidos en los lipocromos de ojos rojos.

Rojo Intenso Pico Rojo	
Rojo Nevado Pico Rojo	
Rubino Intenso Pico Rojo	
Rubino Nevado Pico rojo	

INTENSO PICO ROJO (URUCUM)

Puntos a disposición 30 (CATEGORÍA)

Evaluación	Descripción	Puntos
Excelente	<ul style="list-style-type: none"> Mismo estándar que el lipocromo rojo y el Rubino intenso rojo. Coloración completa de las plumas hasta el extremo, incluidas remeras, timoneras y en todo el manto. Pico y patas de excelente color rojo. 	29
Bueno	<ul style="list-style-type: none"> Discreta aparición de nevadura en cualquier parte del plumaje. Pico y patas de color rojo. 	28-27
Suficiente	<ul style="list-style-type: none"> Aparición evidente de nevadura incluso en las puntas de las remeras y timoneras. Pico y patas con expresión reducida del rojo. 	26-24
Insuficiente	<ul style="list-style-type: none"> Aparición generalizada de nevadura. Pico y patas con poca expresión del color rojo. 	23-18

Puntos a disposición 25 (lipocromo)

Evaluación	Descripción	Puntos
Excelente	<ul style="list-style-type: none"> Pureza del color, uniformidad perfecta y nivel máximo cuantitativo en todas las zonas interesadas. 	24
Bueno	<ul style="list-style-type: none"> Buena pureza, buena uniformidad y buena cantidad lipocrómica. 	23-22
Suficiente	<ul style="list-style-type: none"> Impureza de color apenas perceptible, rojo tendente al naranja o al violáceo. Falta de homogeneidad del color. 	21-20
Insuficiente	<ul style="list-style-type: none"> Interferencia recíproca de los dos colores lipocrómicos de base. Zonas coloreadas de forma diferente con aclarados y concentraciones más o menos importantes. Lipocromo apagado tendente al rojo marfil. 	19-15

NEVADO PICO ROJO (URUCUM)

Puntos disponibles 30 (CATEGORÍA)

Evaluación	Descripción	Puntos
Excelente	<ul style="list-style-type: none"> • Nevadura evidente, escamas pequeñas uniformemente distribuidas sobre todo el manto. • Difusión del lipocromo bien visible, especialmente en la parte inferior, sobre todo en el bajo vientre. • El color de las escamas es de una tonalidad rosa. • Pico y patas de excelente color rojo. 	29
Bueno	<ul style="list-style-type: none"> • Buena distribución de la nevadura de la ligeramente acentuada en el dorso y/o en el cuello o ligeramente atenuada en el pecho. • Difusión del lipocromo, bien visible, especialmente en la parte inferior, sobre todo en el bajo vientre. • El color de las escamas es de una tonalidad rosa. • Pico y patas de color rojo. 	28-27
Suficiente	<ul style="list-style-type: none"> • Nevadura excesiva o muy reducida, no uniforme pero que permite definir la categoría. • Falta de difusión del lipocromo, a nivel de la parte inferior del vientre. • El color de las escamas es de una tonalidad demasiado clara. • Pico y patas con expresión reducida del rojo. 	26-24
Insuficiente	<ul style="list-style-type: none"> • Nevadura excesiva y muy localizada o demasiado dispersa que permite confundir los sujetos con las categorías mosaico o intenso. • Ninguna coloración en la parte inferior del vientre. • El color de las escamas es de una tonalidad blanca. • Pico y patas con poca expresión del color rojo. 	23-18

Puntos a disposición 25 (lipocromo)

Evaluación	Descripción	Puntos
Excelente	<ul style="list-style-type: none">• Pureza del color, uniformidad perfecta y cantidad máxima cuantitativa en todas las zonas interesadas.	24
Bueno	<ul style="list-style-type: none">• Buena pureza, buena uniformidad y cantidad lipocrómica.	23-22
Suficiente	<ul style="list-style-type: none">• Impureza de color apenas relevante, rojo tendente al naranja o al violáceo. Falta de homogeneidad de color.	21-20
Insuficiente	<ul style="list-style-type: none">• Interferencia recíproca de los dos colores lipocrómicos de base.• Zonas coloreadas de forma diferente con aclarados y concentraciones más o menos importantes.• Lipocromo apagado tendente al rojo marfil.	19-15

BLANCO

El color debe ser blanco muy puro

BLANCO DOMINANTE

Se requiere una mínima incrustación lipocrómica de fondo amarillo en las remeras.

Puntos disponibles 55 (lipocromo)

Evaluación	Descripción	Puntos
Excelente	<ul style="list-style-type: none">Ausencia de lipocromo en el manto.Presencia reducida pero evidente de amarillo limón en los bordes exteriores de las remeras.	53
Bueno	<ul style="list-style-type: none">Ausencia de lipocromo en el manto.Presencia lipocrómica más extendida únicamente en las remeras.	52-50
Suficiente	<ul style="list-style-type: none">Presencia lipocrómica en las remeras y las timoneras y ligera presencia en los hombros.	49-48
Insuficiente	<ul style="list-style-type: none">Presencia importante de lipocromo en las remeras, las timoneras y los hombros.Insuficiencia lipocrómica tendente a la variedad blanca.Incrustación dorada o naranja.	47-45

BLANCO

Se requiere un blanco immaculado en la totalidad del plumaje

Puntos disponibles 55 (lipocromo)

Evaluación	Descripción	Puntos
Excelente	<ul style="list-style-type: none">Luminosidad y brillo máximo del blanco	53
Bueno	<ul style="list-style-type: none">Ligera opacidad del blanco	52-50
Suficiente	<ul style="list-style-type: none">Blanco poco brillante, no luminoso y mate	49-48
Insuficiente	<ul style="list-style-type: none">Blanco mate, apagado	47-45

LIPOCROMOS DE OJOS ROJOS

Lipocromos de “ojos rojos” con fondo amarillo, rojo o blanco, la misma descripción que la de los lipocromos normales, pero con “OJOS ROJOS” muy evidentes.

Lutino Intenso	Rubino Intenso
Lutino Intenso Alas Blancas	Rubino Intenso Alas Blancas
Lutino Nevado	Rubino Nevado
Lutino Nevado Alas Blancas	Rubino Nevado Alas Blancas
Lutino Mosaico	Rubino Mosaico
Lutino Marfil Intenso	Rubino Marfil Intenso
Lutino Intenso Marfil Alas Blancas	Rubino Marfil Intenso Alas Blancas
Lutino Marfil Nevado	Rubino Marfil Nevado
Lutino Marfil Nevado Alas Blancas	Rubino Marfil Nevado Alas Blancas
Lutino Marfil Mosaico	Rubino Marfil Mosaico
Lutino Intenso pico amarillo	Rubino Intenso pico rojo
Lutino Nevado pico amarillo	Rubino Nevado pico rojo
Albino	Albino Dominante

ACLARACIONES CONCERNIENTES A LAS DENOMINACIONES UTILIZADAS PARA LOS LIPOCROMOS E INCLUIDAS EN LAS FICHAS DE ENJUICIAMIENTO

Los lipocromos pigmentados incluyen los sujetos que tienen color amarillo o rojo, con o sin el factor marfil.

Los lipocromos apigmentados incluyen los sujetos que tienen color blanco (blanco dominante o blanco).

LAS MELANINAS

GENERALIDADES

A diferencia de los lipocromos, el pigmento melánico debe ser visible en estos canarios.

Los términos siguientes: intenso, nevado y mosaico que designan la categoría de todos los melánicos con fondo amarillo o rojo, se indican después del color del lipocromo. Para el color del lipocromo, con o sin el factor marfil, la descripción es idéntica a la de los lipocromos. El diseño melánico está condicionado por la categoría y debe tenerse en cuenta.

En los canarios melánicos mosaicos, el pigmento lipocromo debe ser siempre muy visible en las zonas de elección de lo contrario tendrá penalización en el apartado categoría. La presencia de melanina (difusa o bajo forma de diseño) en las zonas de elección es tolerada a condición de dejar ver bien el lipocromo.

En el tipo se evalúan:

- La calidad del pigmento melánico
- El diseño melánico
- La distribución de la melanina en los pájaros
- Las partes córneas

INTENSO

Los sujetos intensos no presentan ningún resto de nevadura. El color lipocrómico debe llegar al extremo de cada pluma.

Puntos disponibles 15 (categoría)

Evaluación	Descripción	Puntos
Excelente	<ul style="list-style-type: none">Ninguna presencia de nevadura en todo el manto.	14
Bueno	<ul style="list-style-type: none">Ligera y apenas perceptible presencia de nevadura limitada al dorso y a la zona abdominal.	13
Suficiente	<ul style="list-style-type: none">Presencia de nevadura que puede afectar a varias partes del manto: dorso, mejillas, cuello, flancos, abdomen, permitiendo definir la categoría.	12-11
Insuficiente	<ul style="list-style-type: none">Presencia evidente de nevadura extendida sobre todo el manto. Sujetos tendentes a la categoría nevado.	10-8

NEVADO

Los sujetos nevados presentan una nevadura evidente, pequeña y uniforme sobre el plumaje.

Puntos disponibles 15 (categoría)

Evaluación	Descripción	Puntos
Excelente	<ul style="list-style-type: none">Nevadura evidente, pequeñas escamas uniformemente distribuidas sobre todo el manto.	14
Bueno	<ul style="list-style-type: none">Buena distribución de la nevadura ligeramente acentuada en el dorso y en el cuello o ligeramente atenuada especialmente en el pecho.	13
Suficiente	<ul style="list-style-type: none">Nevadura excesiva o reducida, no uniforme permitiendo definir la categoría.	12-11
Insuficiente	<ul style="list-style-type: none">Nevadura excesiva y fuertemente localizada o demasiado dispersa que permite confundir los sujetos con las categorías mosaico o intenso.	10-8

MOSAICO

Mismas características que los lipocromos.

Hembra

Puntos disponibles 15 (categoría)

Evaluación	Descripción	Puntos
Excelente	<ul style="list-style-type: none">• Zonas de elección intensas, nítidas, bien definidas. El resto del plumaje debe permanecer sin lipocromo visible.	14
Bueno	<ul style="list-style-type: none">• Dorso con ligero indicio de presencia lipocrómica.• Obispillo ligeramente nevado, zonas de elección extendidas, línea ocular tendiendo a extenderse a la región frontal o a extenderse hacia la nuca.	13
Suficiente	<ul style="list-style-type: none">• Zonas de elección demasiado extensas o demasiado reducidas con presencia lipocrómica tendente a extenderse a las mejillas, la frente, el dorso, todo el pecho, los flancos, los muslos, el abdomen, las remeras y timoneras. Cejas o pecho apenas marcados.• Ligera nevadura en los hombros pero evidente en el obispillo.	12-11
Insuficiente	<ul style="list-style-type: none">• Sujeto privado de lipocromo en el pecho, en las cejas.• Sujeto tendente a la categoría nevado con presencia de una máscara facial, mejillas, cuello, dorso, pecho, flancos, muslos y abdomen marcado por los lipocromos.	10-8

Macho:

Puntos disponibles 15 (categoría)

Evaluación	Descripción	Puntos
Excelente	<ul style="list-style-type: none">Sujeto con máscara facial muy definida y bien delimitada.Zonas de elección intensas y bien definidas con bordes que se destacan claramente del resto del manto sin lipocromo visible. (Se tolera una ligera sufusión en el dorso)	14
Bueno	<ul style="list-style-type: none">Lipocromo tendiendo a afectar demasiado el dorso, o el cuello y los flancos.Ligeros restos de nevadura en el obispillo.	13
Suficiente	<ul style="list-style-type: none">Zonas de elección reducidas o extensas con máscara reducida o excesivamente extendida.Coloración del pecho demasiado importante.Presencia lipocrómica en las mejillas, los flancos, los muslos, las remeras y las timoneras.Presencia evidente de nevadura en el obispillo y ligeramente en los hombros.	12-11
Insuficiente	<ul style="list-style-type: none">Máscara partida o ausente en el mentón.Sujeto tendente a la categoría nevado con zonas de elección demasiado extendidas y evidentes.Presencia lipocrómica en las mejillas, el cuello, el dorso, el pecho, los flancos y los muslos o al contrario con zonas de elección demasiado reducidos.	10-8

Nota: Para los mosaicos melánicos, se tolera 1 o 2 remeras o timoneras coloreadas: ninguna penalización. En caso de igualdad tendrá preferencia el pájaro sin remeras y timoneras coloreadas.

Si son más de 2 remeras o timoneras o timoneras coloreadas, hay que penalizar en «categoría» con 1 punto más de los ya restados.

Las remeras o las timoneras con incrustaciones de color naranja se penalizarán en «lipocromo» con 1 punto más de los ya restados.

Puntos disponibles 10 (lipocromo)

Evaluación	Descripción	Puntos
Excelente	<ul style="list-style-type: none">Pureza de color, uniformidad perfecta y contenido máximo cuantitativo en todas las zonas interesadas.	10
Bueno	<ul style="list-style-type: none">Buena pureza, buena uniformidad y cantidad lipocrómica.	9
Suficiente	<ul style="list-style-type: none">Impureza de color apenas relevable, amarillo ligeramente afectado de rojo y viceversa rojo tendente al naranja o al violáceo. Falta de homogeneidad de color (En el marfil).	8
Insuficiente	<ul style="list-style-type: none">Interferencia recíproca de los dos colores lipocrómicos de base.Zonas coloreadas de forma diferente con aclarados y concentración más o menos importantes.Lipocromo apagado tendente al amarillo marfil y/o al rojo marfil.	7-3

Nota: para los melánicos intensos o nevados (excepto opales, alas grises y jaspes en los que las remeras y timoneras no deben estar coloreadas), es la misma regla que para los lipocromos que es aplicable en caso de presencia de remeras o timoneras no coloreadas. Esto se penalizará en «lipocromo» con 1 punto más de los ya restados.

Melánico fondo blanco dominante:

Puntos disponibles 25 (lipocromo)

Evaluación	Descripción	Puntos
Excelente	<ul style="list-style-type: none">Ausencia de lipocromo en el manto.Presencia reducida pero evidente de amarillo limón en los bordes exteriores de las remeras.	24
Bueno	<ul style="list-style-type: none">Ausencia de lipocromo en el manto.Presencia lipocrómica más extendida solamente en las remeras.	23-22
Suficiente	<ul style="list-style-type: none">Presencia lipocrómica en las remeras y las timoneras y ligera presencia en los hombros.	21-20
Insuficiente	<ul style="list-style-type: none">Presencia importante de lipocromo en las remeras, las timoneras y los hombros.Insuficiencia lipocrómica tendente a la variedad blanca.Incrustación dorada o naranja.	19-15

Melánico fondo blanco

Puntos disponibles 25 (lipocromo)

Evaluación	Descripción	Puntos
Excelente	<ul style="list-style-type: none">• Máxima luminosidad y brillo del blanco.	24
Bueno	<ul style="list-style-type: none">• Ligera opacidad del blanco.	23-22
Suficiente	<ul style="list-style-type: none">• Blanco poco brillante, sin luminosidad y opaco.	21-20
Insuficiente	<ul style="list-style-type: none">• Blanco mate, apagado.	19-15

LOS MELÁNICOS CLÁSICOS

GENERALIDADES

Los melánicos clásicos incluyen cuatro tipos: NEGRO, ÁGATA, BRUNO e ISABELA.
Distribuidos en dos grupos:

Los Oxidados	Los Diluidos
Negro	Ágata
Bruno	Isabela

Observación: Por una cuestión de estructura de las plumas, la anchura del diseño de los intensos, nevados y mosaico presenta una diferencia.

Mosaicos: diseño más ancho que para nevados e intensos.

Nevados: diseño más ancho que para los intensos.

Para LOS OXIDADOS

Los "OXIDADOS" (el NEGRO y el BRUNO) presentan una tonalidad máxima de la eumelanina que ocupa el eje central de las coberteras, en toda su longitud. Esto produce un diseño estriado largo, ancho e ininterrumpido perfectamente alineado permitiendo aparecer claramente la interestría.

Las grandes plumas (hombros, remeras y timoneras) están fuertemente eumelanizadas con la excepción de un fino borde que presenta el color de fondo lipocrómico.

El color de fondo será luminoso y distribuido uniformemente (pero en relación con la categoría del sujeto).

Para LOS DILUIDOS

Los "DILUIDOS" (el ÁGATA y el ISABELA) se caracterizan por una reducción de la tonalidad de las eumelaninas. Esto produce un diseño más fino que en los oxidados, por tanto, será corto e interrumpido, así como fino en los intensos.

El fondo del pájaro presenta eumelanina diluida sin feomelanina visible.

ESTÁNDARES Y NOMENCLATURA DE LOS MELÁNICOS

NEGRO

- La oxidación del NEGRO debe manifestarse al máximo en el plumaje.
- Los negros presentan una tonalidad máxima de la eumelanina que ocupa el eje central de las coberteras, en toda su longitud.
- Esto produce un diseño estriado largo, ancho e ininterrumpido perfectamente alineado dejando aparecer claramente la interestría.
- La presencia de estrías en el pecho es una cualidad deseable, siempre que estas estrías se correspondan correctamente con el tipo del pájaro.
- Las patas, las uñas y el pico son negros.
- El dorso y los flancos presentan estrías negras muy marcadas que se destacan sobre un color de fondo muy oxidado y sin feomelanina visible.
- El color de fondo será luminoso e intenso, distribuido uniformemente (pero en relación con la categoría del sujeto).
- El pájaro no deberá presentar zonas claras.
- La melanina debe partir de la base del pico (por debajo y por encima).

Negro amarillo intenso	Negro rojo intenso
Negro amarillo nevado	Negro rojo nevado
Negro amarillo mosaico	Negro rojo mosaico
Negro amarillo marfil intenso	Negro rojo marfil intenso
Negro amarillo marfil nevado	Negro rojo marfil nevado
Negro amarillo marfil mosaico	Negro rojo marfil mosaico
Negro blanco dominante	
Negro blanco	

Puntos disponibles 30 (TIPO)

Evaluación	Descripción	Puntos
Excelente	<ul style="list-style-type: none">• Oxidación máxima del negro (manto y grandes plumas).• Ausencia de feomelanina visible.• Expresión máxima del diseño que debe estar formado por estrías largas, anchas, claras y perfectamente alineadas.• En los intensos el diseño será ligeramente menos ancho.• Pico, patas y uñas negros.	29
Bueno	<ul style="list-style-type: none">• Buena oxidación del negro, completa y uniforme.• Pico, patas y uñas un poco menos oxidados.• Ligeros restos de bruno.	28-27
Suficiente	<ul style="list-style-type: none">• Suficiente oxidación del negro.• Presencia de bruno.• Diseño del dorso confuso y flancos irregulares, demasiado fino o demasiado ancho o mal alineado.• Liger presencia de escamas (despigmentación en el extremo de la pluma).• Pico, patas y uñas apenas oxidados, pero poniendo de manifiesto el tipo.	26-24
Insuficiente	<ul style="list-style-type: none">• Mala oxidación del negro con presencia de bruno.• Diseño del dorso confuso, ausencia de estrías en los flancos y en la cabeza.• Pico, patas y uñas sin oxidación.• Evidente signo de reducción. Sujetos tendentes al tipo ágata.• Presencia evidente de escamas (despigmentación en el extremo de la pluma).	23-18

La estría de los flancos debe permanecer.

Para la categoría mosaico se requiere la parte inferior del vientre blanco.

BRUNO

- Diseño largo, ancho y continuo como en el tipo negro pero constituido por eumelanina bruna. Expresión máxima de la eumelanina. Fondo del pájaro muy oscuro con presencia de melanina (eumelanina y feomelanina) uniformemente distribuido sin perjudicar el contraste del diseño.
- Los brunos presentan una tonalidad máxima de la eumelanina que ocupa el eje central de las coberteras en toda su longitud. Esto produce un diseño estriado largo, ancho e ininterrumpido, perfectamente alineado dejando aparecer claramente la interestría.
- La presencia de las estrías en el pecho es una cualidad deseable, siempre que estas estrías se correspondan adecuadamente con el tipo del pájaro.
- Las grandes plumas (hombros, remeras y timoneras) están fuertemente eumelanizadas con la excepción de un fino borde que presente el color de fondo lipocrómico.
- Todas las estrías son de tonalidad bruna oxidada.
- Las estrías de los flancos deben ser simétricas, muy evidentes, de la misma tonalidad melánica del dorso y de la cabeza.
- El color de fondo será luminoso e intenso, distribuido uniformemente (pero en relación con la categoría del sujeto).
- El pájaro no deberá presentar zonas claras.
- Pico, patas y uñas brunáceos y uniforme.
- En estos canarios, por la fuerte presencia de melanina, el lipocromo aparece más oscuro.
- El contraste entre el diseño y el color de fondo debe ser evidente.
- La melanina debe partir de la base del pico (por debajo y por encima).

Bruno amarillo intenso	Bruno rojo intenso
Bruno amarillo nevado	Bruno rojo nevado
Bruno amarillo mosaico	Bruno rojo mosaico
Bruno amarillo marfil intenso	Bruno rojo marfil intenso
Bruno amarillo marfil nevado	Bruno rojo marfil nevado
Bruno amarillo marfil mosaico	Bruno rojo marfil mosaico
Bruno blanco dominante	
Bruno blanco	

Puntos disponibles: 30 (TIPO)

Evaluación	Descripción	Puntos
Excelente	<ul style="list-style-type: none">• Estrías brunas anchas, continuas y perfectamente alineadas en el dorso, la cabeza, y los flancos muy evidentes y simétricos, con la tonalidad melánica uniformemente distribuida sobre todo el manto.• Pico, patas y uñas brunáceas.	29
Bueno	<ul style="list-style-type: none">• Estrías nítidas, continuas y simétricas en la cabeza, en el dorso y en los flancos, de buena tonalidad melánica sin aclarados.• Pico, patas y uñas brunáceas.	28-27
Suficiente	<ul style="list-style-type: none">• Tonalidad melánica media pero suficiente para identificar el Tipo.• Diseño ligeramente confuso, o diluido o mal alineado. Presencia de ligeros aclarados.• Ligera presencia de escamas (despigmentación en el extremo de la pluma).	26-24
Insuficiente	<ul style="list-style-type: none">• Mala tonalidad melánica, diseño interrumpido o confuso, ausencia de estrías en los flancos que presentan aclarados evidentes. Reducción melánica que tiende al isabela.• Presencia evidente de escamas (despigmentación en el extremo de la pluma).	23-18

ÁGATA

El ágata es un negro de melaninas reducidas.

Las patas, las uñas y el pico son de color carne (uniforme).

El dorso, los flancos y la cabeza presentan estrías negras, finas, cortas y numerosas, destacándose sobre un fondo de melanina diluida, desprovisto de bruno, dejando aparecer el lipocromo (excepto en los mosaicos que deben presentar una interestría gris claro). Esto produce un diseño más fino que en los oxidados, por consiguiente, será fino, corto e interrumpido, más fino en los intensos.

La presencia de estrías en el pecho es una cualidad deseable, siempre que estas estrías se correspondan adecuadamente con el tipo del pájaro.

Las grandes plumas, remeras y timoneras, presentan bordes gris perla, signo de una dilución evidente.

El fondo del pájaro presenta eumelanina diluida sin feomelanina visible.

Diseño de la cabeza: por encima del pico la melanina está ligeramente diluida.

En la zona superciliar, el pigmento reducido por la dilución, deja aparecer el color lipocrómico.

Bigotes bien marcados, contrastando con la zona clara de la mejilla.

Ágata amarillo intenso	Ágata rojo intenso
Ágata amarillo nevado	Ágata rojo nevado
Ágata amarillo mosaico	Ágata rojo mosaico
Ágata amarillo marfil intenso	Ágata rojo marfil intenso
Ágata amarillo marfil nevado	Ágata rojo marfil nevado
Ágata amarillo marfil mosaico	Ágata rojo marfil mosaico
Ágata blanco dominante	
Ágata blanco	

Puntos disponibles 30 (TIPO)

Evaluación	Descripción	Puntos
Excelente	<ul style="list-style-type: none"> • Ausencia de feomelanina visible, fuerte concentración del negro en las estrías (diseño) con un amplio borde de color gris perla en las remeras y las timoneras. • Estrías de la cabeza, del dorso y de los flancos finos e interrumpidos. • Bigotes nítidos y bien dibujados. • Amplias zonas superciliares privadas de melanina (especialmente en los intensos) • Pico, patas y uñas color carne. 	29
Bueno	<ul style="list-style-type: none"> • Estrías en la cabeza, el dorso y los flancos de buena tonalidad negra, bordes de las plumas gris perla evidentes. • Bigotes bien definidos. • Zona superciliar privada de melaninas ligeramente reducida. • Pico, patas y uñas color carne. 	28-27
Suficiente	<ul style="list-style-type: none"> • Estrías de la cabeza, del dorso y de los flancos excesivamente largas o anchas. • Liger presencia de escamas (despigmentación en el extremo de la pluma). • Falta de estrías en los flancos. • Bigotes poco pronunciados. • Zona superciliar melanizada. • Presencia visible de feomelanina. • Pico, patas y uñas oscuras. 	26-24
Insuficiente	<ul style="list-style-type: none"> • Demasiada feomelanina. • Estrías largas e ininterrumpidas. • Diseño confuso o asimétrico. • Bigotes ausentes. • Zona superciliar demasiado melanizada. • Sujeto tendente al tipo negro. • Presencia evidente de escamas (despigmentación en el extremo de la pluma). • Interestrías demasiado claras (blancas) 	23-18

ISABELA

El ISABELA es un bruno con melaninas reducidas.

Las patas, las uñas y el pico son claros.

El dorso, los flancos y la cabeza presentan estrías beige (nuez) finas, cortas, numerosas y nítidas se destacan sobre un fondo beige muy claro, dejando aparecer el lipocromo (excepto en los mosaicos que deben presentar una interestría beige muy claro).

Esto produce un diseño más fino que en los oxidados, por tanto, será fino, corto e interrumpido, más fino en los intensos. Las grandes plumas, remeras y timoneras, serán de color beige claro en la totalidad de la pluma a excepción de un fino ribete lipocrómico en el borde externo.

La presencia de estrías en el pecho es una cualidad deseable, siempre que estas estrías se correspondan adecuadamente con el tipo del pájaro.

El fondo del pájaro presenta eumelanina diluida sin feomelanina visible.

Diseño de la cabeza: por encima del pico la melanina está ligeramente diluida y en la zona superciliar, el pigmento reducido por efecto de la dilución deja aparecer el color lipocrómico.

Isabela amarillo intenso	Isabela rojo intenso
Isabela amarillo nevado	Isabela rojo nevado
Isabela amarillo mosaico	Isabela rojo mosaico
Isabela amarillo marfil intenso	Isabela rojo marfil intenso
Isabela amarillo marfil nevado	Isabela rojo marfil nevado
Isabela amarillo marfil mosaico	Isabela rojo marfil mosaico
Isabela blanco dominante	
Isabela blanco	

Puntos disponibles 30 (TIPO)

Evaluación	Descripción	Puntos
Excelente	<ul style="list-style-type: none"> • Diseño neto, fino e interrumpido, de tonalidad beige, uniformemente distribuido sobre todo el manto de dimensiones correspondientes alas del ágata. • Ausencia de feomelanina visible. 	29
Bueno	<ul style="list-style-type: none"> • Buena reducción de las melaninas. • Diseño dorsal típico un poco demasiado marcado o no suficientemente evidente. • Buena reducción de la feomelanina. • Ligera diferencia de tonalidad en el diseño. 	28-27
Suficiente	<ul style="list-style-type: none"> • Falta de reducción melánica y presencia de feomelanina. • Diseño del dorso, de los flancos y de la cabeza demasiado marcados o poco evidente. • Ligera presencia de escamas (despigmentación en el extremo de la pluma). • Diferencia de tonalidad en el diseño. 	26-24
Insuficiente	<ul style="list-style-type: none"> • Reducción de la dilución melánica. • Diseño demasiado evidente o ausente. • Presencia excesiva de feomelanina. • Sujetos tendentes al tipo Bruno o demasiado diluido. • Carencia de diseño en los flancos. • Presencia evidente de escamas (despigmentación en el extremo de la pluma). 	23-18

MUTACIÓN PASTEL

GENERALIDADES

La mutación PASTEL se caracteriza por la reducción de la tonalidad de las eumelaninas.

NEGRO PASTEL

El PASTEL provoca una reducción que modifica la totalidad del diseño y transforma el negro en gris antracita, no puede haber decoloración en las remeras o las timoneras.

Diseño idéntico al clásico.

La presencia de estrías en el pecho es una cualidad deseable, siempre que estas estrías se correspondan adecuadamente con el tipo del pájaro.

Las patas, las uñas y el pico deben ser unicolores y tan oscuros como sea posible.

Negro Pastel amarillo intenso	Negro Pastel rojo intenso
Negro Pastel amarillo nevado	Negro Pastel rojo nevado
Negro Pastel amarillo mosaico	Negro Pastel rojo mosaico
Negro Pastel amarillo marfil intenso	Negro Pastel rojo marfil intenso
Negro Pastel amarillo marfil nevado	Negro Pastel rojo marfil nevado
Negro Pastel amarillo marfil mosaico	Negro Pastel rojo marfil mosaico
Negro Pastel blanco dominante	
Negro Pastel blanco	

Puntos a disposición 30 (TIPO)

Evaluación	Descripción	Puntos
Excelente	<ul style="list-style-type: none"> Diseño típico del Negro clásico, bien marcado y lineal de tonalidad gris antracita. Pico, patas y uñas negros. Ausencia de feomelanina visible. 	29
Bueno	<ul style="list-style-type: none"> Diseño eumelánico menos marcado y menos lineal que el del excelente, pero de tonalidad gris antracita. Pico, patas y uñas ligeramente menos negras. Ligeros vestigios de feomelanina. 	28-27
Suficiente	<ul style="list-style-type: none"> Diseño eumelánico un poco confuso y de tonalidad gris antracita reducido. Presencia de feomelanina. Pico, patas y uñas poco negros. Ligera presencia de escamas (despigmentación en el extremo de la pluma). 	26-24
Insuficiente	<ul style="list-style-type: none"> Diseño melánico interrumpido o confuso, con una tonalidad tendente al tipo ágata pastel. Presencia evidente de escamas (despigmentación en el extremo de la pluma). Pico, patas y uñas demasiado claros. 	23-18

BRUNO PASTEL

La melanina bruna forma un velo oscuro, denso sobre el conjunto del plumaje incluso en las remeras y timoneras. El lipocromo será siempre visible.

Las patas, las uñas y el pico deben ser unicolores y brunáceas.

Bruno Pastel amarillo intenso	Bruno Pastel rojo intenso
Bruno Pastel amarillo nevado	Bruno Pastel rojo nevado
Bruno Pastel amarillo mosaico	Bruno Pastel rojo mosaico
Bruno Pastel amarillo marfil intenso	Bruno Pastel rojo marfil intenso
Bruno Pastel amarillo marfil nevado	Bruno Pastel rojo marfil nevado
Bruno Pastel amarillo marfil mosaico	Bruno Pastel rojo marfil mosaico
Bruno Pastel blanco dominante	
Bruno Pastel blanco	

Puntos a disposición 30 (TIPO)

Evaluación	Descripción	Puntos
Excelente	<ul style="list-style-type: none"> • Pérdida del diseño con melanina bruna oxidada, densa y de tonalidad uniforme sobre todo el manto. • Marcas brunas en las remeras y en las timoneras correctamente apasteladas. • Pico, patas y uñas, unicolores brunáceas. 	29
Bueno	<ul style="list-style-type: none"> • Melaninas brunas oxidadas de buena tonalidad e intensidad uniformemente distribuidas. • Ligeros signos de diseño. • Pico, patas y uñas unicolores y brunáceas. 	28-27
Suficiente	<ul style="list-style-type: none"> • Débil oxidación de la melanina bruna, buena uniformidad y tonalidad suficiente para distinguir el tipo. Restos de diseño. • Ligera presencia de escamas (despigmentación en el extremo de la pluma). 	26-24
Insuficiente	<ul style="list-style-type: none"> • Tonalidad de la melanina bruna insuficiente. • Sujeto tendente al tipo Isabela Pastel o con un mal apastelado de la melanina con un diseño evidente. • Presencia evidente de escamas (despigmentación en el extremo de la pluma). • Sujeto tendente al tipo clásico. 	23-18

ÁGATA PASTEL

El ÁGATA PASTEL presentará estrías finas, cortas y numerosas de color gris hierro.

Se observará en las grandes plumas, una zona periférica gris perla. Conservará sus características del diseño de la cabeza y los bigotes.

La presencia de estrías en el pecho es una cualidad deseable, siempre que estas estrías se correspondan correctamente con el tipo del pájaro.

Las patas, las uñas y el pico deben ser de color carne y uniforme.

Ágata Pastel amarillo intenso	Ágata Pastel rojo intenso
Ágata Pastel amarillo nevado	Ágata Pastel rojo nevado
Ágata Pastel amarillo mosaico	Ágata Pastel rojo mosaico
Ágata Pastel amarillo marfil intenso	Ágata Pastel rojo marfil intenso
Ágata Pastel amarillo marfil nevado	Ágata Pastel rojo marfil nevado
Ágata Pastel amarillo marfil mosaico	Ágata Pastel rojo marfil mosaico
Ágata Pastel blanco dominante	
Ágata Pastel blanco	

Puntos a disposición 30 (TIPO)

Evaluación	Descripción	Puntos
Excelente	<ul style="list-style-type: none"> • Diseño de tonalidad gris hierro. • Estrías en la cabeza, en el dorso y en los flancos bien diseñadas. • Bigotes evidentes. • Ausencia de feomelanina visible. • Pico, patas y uñas de color carne y uniforme. 	29
Bueno	<ul style="list-style-type: none"> • Diseño evidente de buena tonalidad gris hierro, ligeramente o demasiado poco marcado. • Liger presencia de feomelanina. • Pico, patas y uñas de color carne. 	28-27
Suficiente	<ul style="list-style-type: none"> • Tonalidad gris hierro suficiente para determinar el tipo. • Diseño demasiado fuerte o insuficiente tendente al tipo ágata. • Restos evidentes de feomelanina. • Pico, patas y uñas oscuras. • Liger presencia de escamas (despigmentación en el extremo de la pluma). 	26-24
Insuficiente	<ul style="list-style-type: none"> • Tonalidad brunácea en el manto, en las remeras y en las timoneras. • Diseño no típico del ágata tendente al tipo del isabela clásico. • Sujetos con diseño demasiado fuerte tendente al tipo Ágata clásico. • Presencia evidente de escamas (despigmentación en el extremo de la pluma). • Pico, patas y uñas muy oscuras. 	23-18

ISABELA PASTEL

El ISABELA PASTEL presentará una pigmentación melánica reducida y dispersa, de color beige muy claro. Las patas, las uñas y el pico deben ser de color claro.

Isabela Pastel amarillo intenso	Isabela Pastel rojo intenso
Isabela Pastel amarillo nevado	Isabela Pastel rojo nevado
Isabela Pastel amarillo mosaico	Isabela Pastel rojo mosaico
Isabela Pastel amarillo marfil intenso	Isabela Pastel rojo marfil intenso
Isabela Pastel amarillo marfil nevado	Isabela Pastel rojo marfil nevado
Isabela Pastel amarillo marfil mosaico	Isabela Pastel rojo marfil mosaico
Isabela Pastel blanco dominante	
Isabela Pastel blanco	

Puntos a disposición 30 (TIPO)

Evaluación	Descripción	Puntos
Excelente	<ul style="list-style-type: none"> • Tonalidad completa beige muy claro. • Pigmentación melánica distribuida uniformemente sobre todo el manto, reducida y dispersa, muy visible en las remeras y las timoneras. • Ausencia de todo diseño. • Pico, patas y uñas de color claro. 	29
Bueno	<ul style="list-style-type: none"> • Buena reducción melánica. • Remeras y timoneras de tonalidad beige reducida y dispersa. • Ausencia de diseño. 	28-27
Suficiente	<ul style="list-style-type: none"> • Manto, remeras y timoneras de tonalidad beige suficiente para determinar el tipo. • Ligeros restos de diseño. • Liger presencia de escamas (despigmentación en el extremo de la pluma). 	26-24
Insuficiente	<ul style="list-style-type: none"> • Manto, remeras y timoneras de tonalidad brunácea. • Diseño visible en el dorso y en los flancos. • Sujetos tendentes al tipo Isabela clásico o tipo bruno pastel. • Presencia evidente de escamas (despigmentación en el extremo de la pluma). • Dilución melánica excesiva. 	23-18

MUTACIÓN «ALAS GRISES»

NEGRO «ALAS GRISES»

El negro «alas grises» se caracteriza por una súper dilución de la parte media de la pluma con desplazamientos localizados de eumelanina gris-negra hacia los extremos.

Marcas claras de dilución se sitúan en las alas y la cola, que no estarán coloreadas.

Para apreciar el diseño alar de los intenso y nevados, si coloración de nido (sin lipocromo visible). En este caso, las penalizaciones previstas serán las mismas que para los mosaicos.

Las plumas se presentarán con «lúnulas» gris perla y débiles localizaciones gris-oscuro en forma de grano en los extremos.

En las remeras y las timoneras, la dilución de la parte media y la concentración de eumelanina en los extremos de las plumas dejan aparecer un gris-negro evidente asociado a un gris perla. El extremo gris oscuro de las remeras (borde de un medio centímetro máximo) será más grande que el de las timoneras.

Las patas, las uñas y el pico deben ser unicolores y lo más negro posible.

Negro "Alas grises" amarillo intenso	Negro "Alas grises" rojo intenso
Negro "Alas grises" amarillo nevado	Negro "Alas grises" rojo nevado
Negro "Alas grises" amarillo mosaico	Negro "Alas grises" rojo mosaico
Negro "Alas grises" amarillo marfil intenso	Negro "Alas grises" rojo marfil intenso
Negro "Alas grises" amarillo marfil nevado	Negro "Alas grises" rojo marfil nevado
Negro "Alas grises" amarillo marfil mosaico	Negro "Alas grises" rojo marfil mosaico
Negro "Alas grises" blanco dominante	
Negro "Alas grises" blanco	

Puntos a disposición 30 (TIPO)

Evaluación	Descripción	Puntos
Excelente	<ul style="list-style-type: none"> • Eumelanina reducida. • Diseño de lúnulas de tonalidad gris perla sobre todo el manto. • Remeras y timoneras de tonalidad gris ligeramente más oscura que las lúnulas. • Ausencia de feomelanina visible. • Pico, patas y uñas negras. 	29
Bueno	<ul style="list-style-type: none"> • Diseño análogo al tipo “Excelente” con presencia ligera de eumelanina de tonalidad gris antracita. • Ligeros rastros de feomelanina. • Marcas más oscuras pero tolerables en la punta de las remeras y timoneras. • Pico, patas y uñas negros. 	28-27
Suficiente	<ul style="list-style-type: none"> • Restos evidentes de diseño de tonalidad gris oscuro. • Eumelanina excesivamente reducida yendo hasta la ausencia de diseño típico (escamado). • Feomelanina difusa. • Marcas más oscuras en remeras y timoneras. • Pico, patas y uñas poco negros. 	26-24
Insuficiente	<ul style="list-style-type: none"> • Sujeto intermedio con el tipo Negro Pastel clásico o pobre en expresión gris perlado. • Eumelanina reducida demasiado difusa. • Pico, patas y uñas demasiado claros. 	23-18

MUTACIÓN OPAL

GENERALIDADES

La mutación OPAL es un factor de reducción de las melaninas y concentra la eumelanina bajo el canal medular de las plumas lo que, con el efecto óptico, produce un aspecto gris-azulado en el pájaro, en los negros y los ágatas y un aspecto gris brunáceo en los brunos y gris perla en los isabelas.

La parte inferior de las remeras y de las timoneras es más oscura que la parte superior.

Para apreciar la tonalidad melánica opal de los intensos y nevados, sin coloración de nido (sin lipocromo visible). En este caso, las penalizaciones previstas serán los mismos que para los mosaicos.

En caso de igualdad tendrá preferencia el pájaro sin coloración.

NEGRO OPAL

La oxidación es máxima, las estrías son gris oscuro azulado sobre un fondo gris-azulado.

Diseño idéntico al clásico.

Las patas, las uñas y el pico son negros.

La presencia de estrías en el pecho es una cualidad deseable, siempre que estas estrías se correspondan adecuadamente con el tipo del pájaro.

Negro Opal amarillo intenso	Negro Opal rojo intenso
Negro Opal amarillo nevado	Negro Opal rojo nevado
Negro Opal amarillo mosaico	Negro Opal rojo mosaico
Negro Opal amarillo marfil intenso	Negro Opal rojo marfil intenso
Negro Opal amarillo marfil nevado	Negro Opal rojo marfil nevado
Negro Opal amarillo marfil mosaico	Negro Opal rojo marfil mosaico
Negro Opal blanco dominante	
Negro Opal blanco	

Puntos a disposición 30 (TIPO)

Evaluación	Descripción	Puntos
Excelente	<ul style="list-style-type: none"> • Máxima expresión de la eumelanina negra que, con la modificación de la estructura de la pluma produce una tonalidad gris oscuro azulado. • Diseño completo. • Ausencia de feomelanina visible. • Pico, patas y uñas negros. 	29
Bueno	<ul style="list-style-type: none"> • Diseño reducido, pero evidente. • Buena expresión del efecto gris-azulado. • Ligeros restos de feomelanina. • Pico, patas y uñas menos negros. 	28-27
Suficiente	<ul style="list-style-type: none"> • Diseño reducido. • Reducción del efecto gris azulado. • Demasiado claro. • Presencia de feomelanina. • Liger presencia de escamas (despigmentación en el extremo de la pluma). • Desaparición del aspecto más oscuro de la parte inferior de las remeras y de las timoneras. • Pico, patas y uñas poco negros. 	26-24
Insuficiente	<ul style="list-style-type: none"> • Diseño confuso o interrumpido. • Presencia evidente de feomelanina. • Ausencia del efecto gris azulado. • Sujeto tendente al tipo Ágata Opal. • Presencia evidente de escamas (despigmentación en el extremo de la pluma). • Desaparición del aspecto más oscuro de la parte inferior de las remeras y de las timoneras. • Pico, patas y uñas demasiado claros. 	23-18

BRUNO OPAL

La oxidación de la melanina bruna produce estrías grises brunáceas claras que se destacan claramente sobre un fondo melanizado un poco más claro.

La opalescencia debe ser muy visible.

Diseño largo, ancho y alineado.

La presencia de estrías en el pecho es una cualidad deseable, siempre que estas estrías se correspondan correctamente con el tipo del pájaro.

Las patas, las uñas y el pico son brunáceos.

Bruno Opal amarillo intenso	Bruno Opal rojo intenso
Bruno Opal amarillo nevado	Bruno Opal rojo nevado
Bruno Opal amarillo mosaico	Bruno Opal rojo mosaico
Bruno Opal amarillo marfil intenso	Bruno Opal rojo marfil intenso
Bruno Opal amarillo marfil nevado	Bruno Opal rojo marfil nevado
Bruno Opal amarillo marfil mosaico	Bruno Opal rojo marfil mosaico
Bruno Opal blanco dominante	
Bruno Opal blanco	

Puntos a disposición 30 (TIPO)

Evaluación	Descripción	Puntos
Excelente	<ul style="list-style-type: none"> Diseño similar al bruno clásico de tamaño ligeramente reducido, color gris brunáceo claro, sobre un fondo melanizado más claro. Opalescencia muy visible. Pico, patas y uñas de tonalidad brunácea. 	29
Bueno	<ul style="list-style-type: none"> Buena tonalidad gris brunácea clara. Diseño aún evidente con una buena expresión del gris. Pico, patas y uñas de tonalidad brunácea. 	28-27
Suficiente	<ul style="list-style-type: none"> Tonalidad de las estrías suficiente para indicar el tipo. Diseño apenas perceptible. Opalescencia poco visible. Ligera presencia de escamas (despigmentación en el extremo de la pluma). Desaparición del aspecto más oscuro de la parte inferior de las remeras y de las timoneras. 	26-24
Insuficiente	<ul style="list-style-type: none"> Mala tonalidad gris, demasiado bruna o demasiado clara. Pérdida total de la opalescencia. Presencia evidente de escamas (despigmentación en el extremo de la pluma). Desaparición del aspecto más oscuro de la parte inferior de las remeras y de las timoneras. Diseño ausente o mínimo con falta de tipicidad opal. 	23-18

ÁGATA OPAL

El ÁGATA OPAL presenta una reducción del diseño de las eumelaninas negras que se muestran de un color gris azulado sobre un fondo gris muy claro.

La presencia de estrías en el pecho es una cualidad deseable, siempre que estas estrías se correspondan correctamente con el tipo del pájaro.

Las patas, las uñas y el pico son de color carne.

Ágata Opal amarillo intenso	Ágata Opal rojo intenso
Ágata Opal amarillo nevado	Ágata Opal rojo nevado
Ágata Opal amarillo mosaico	Ágata Opal rojo mosaico
Ágata Opal amarillo marfil intenso	Ágata Opal rojo marfil intenso
Ágata Opal amarillo marfil nevado	Ágata Opal rojo marfil nevado
Ágata Opal amarillo marfil mosaico	Ágata Opal rojo marfil mosaico
Ágata Opal blanco dominante	
Ágata Opal blanco	

Puntos a disposición 30 (TIPO)

Evaluación	Descripción	Puntos
Excelente	<ul style="list-style-type: none"> • Reducción de la eumelanina negra que aparece de tonalidad gris azulado. • Diseño un poco reducido pero característico del tipo Ágata, que se destaca claramente del color de fondo muy claro. • Ausencia de feomelanina visible. • Pico, patas y uñas de color carne. 	29
Bueno	<ul style="list-style-type: none"> • Efecto gris azulado también evidente, pero de tonalidad inferior respecto al excelente. • Diseño típico del ágata. • Buena reducción de la feomelanina. • Pico, patas y uñas color carne. 	28-27
Suficiente	<ul style="list-style-type: none"> • Liger presencia de feomelanina. • Tipicidad suficiente para identificar el tipo. • Diseño reducido o demasiado marcado. • Liger presencia de escamas (despigmentación en el extremo de la pluma). • Pico, patas y uñas con ligeros restos de melanina. • Desaparición del aspecto más oscuro de la parte inferior de las remeras y de las timoneras. 	26-24
Insuficiente	<ul style="list-style-type: none"> • Sujetos atípicos. • Tonalidad brunácea sobre todo el manto, tendente al bruno opal. • Diseño largo o demasiado marcado, tendente al negro opal. • Falta de diseño. • Desaparición del aspecto más oscuro de la parte inferior de las remeras y de las timoneras. • Presencia evidente de escamas (despigmentación en el extremo de la pluma). • Pico, patas y uñas con restos de melanina. 	23-18

ISABELA OPAL

En el Isabela, el factor Opal reduce considerablemente las melaninas y las estrías son sutiles pero visibles sobre todo el manto. Las melaninas en las remeras y las timoneras son más visibles, presentan una ligera tonalidad gris perlado. Los ojos son como el Isabela clásico.

Las uñas, las patas y el pico son de color carne.

La presencia de estrías en el pecho es una cualidad deseable, siempre que estas estrías se correspondan correctamente con el tipo del pájaro.

Isabela Opal amarillo intenso	Isabela Opal rojo intenso
Isabela Opal amarillo nevado	Isabela Opal rojo nevado
Isabela Opal amarillo mosaico	Isabela Opal rojo mosaico
Isabela Opal amarillo marfil intenso	Isabela Opal rojo marfil intenso
Isabela Opal amarillo marfil nevado	Isabela Opal rojo marfil nevado
Isabela Opal amarillo marfil mosaico	Isabela Opal rojo marfil mosaico
Isabela Opal blanco dominante	
Isabela Opal blanco	

Puntos a disposición 30 (TIPO)

Evaluación	Descripción	Puntos
Excelente	<ul style="list-style-type: none"> Eumelanina considerablemente reducida, con estrías visibles en todo el manto, con ligera tonalidad gris perlada principalmente en las remeras y las timoneras. Ausencia de feomelanina visible. Pico, patas y uñas de color carne. 	29
Bueno	<ul style="list-style-type: none"> Melanina considerablemente reducida en todo el manto apenas visible. Tonalidad gris perlada en las remeras y timoneras todavía muy visible. Buena reducción de la feomelanina. Pico, patas y uñas de color carne. 	28-27
Suficiente	<ul style="list-style-type: none"> Tipicidad suficiente para identificar el tipo. Estrías demasiado marcadas. Ligera presencia de feomelanina. Pico, patas y uñas color carne. 	26-24
Insuficiente	<ul style="list-style-type: none"> Sujetos atípicos. Tonalidad brunácea en todo el manto. Presencia evidente de escamas (despigmentación en el extremo de la pluma). Pico, patas y uñas con restos de melanina. 	23-18

MUTACIÓN «PHAEO»

GENERALIDADES:

La mutación PHAEO se caracteriza por la inhibición total de la eumelanina y por la expresión de la feomelanina en una tonalidad bruna máxima y bien contrastada, en forma de diseño escamado. Este diseño escamado es la cualidad principal del canario phaeo.

En el dorso, el escamado será regular y bien distribuido y no formará líneas blancas. La cabeza y los flancos melanizados permiten aflorar el diseño partiendo de la parte superior del pico hasta el obispillo.

En cambio, en los intensos el diseño escamado es más estrecho.

La tonalidad bruna se manifiesta en la totalidad del pájaro.

Las remeras y las timoneras deben estar rodeadas de un borde (ribete, orla) lo más bruno posible.

Las patas, las uñas y el pico son claros.

Los ojos son rubí.

Se distinguen en el enjuiciamiento los machos y las hembras porque el fenotipo no es el mismo.

En los machos la feomelanina se acerca al pico, pero deja ver una máscara facial completa con lipocromo mezclado con la melanina bruna y la parte central del pecho muestra también lipocromo visible mezclado con la melanina bruna. En las hembras la melanina máxima está presente desde el extremo del pico. La tonalidad bruna es más oscura en los machos mientras que los ribetes brunos son más anchos en las hembras. Las penalizaciones del enjuiciamiento siguen siendo las mismas teniendo en cuenta el hecho de que se trata de machos o de hembras.

En los phaeos mosaicos, la parte inferior del vientre no debe mostrar lipocromo (atención a la confusión entre phaeo nevado y phaeo mosaico).

Phaeo amarillo intenso macho	Phaeo blanco macho
Phaeo amarillo intenso hembra	Phaeo blanco hembra
Phaeo amarillo nevado macho	Phaeo rojo intenso macho
Phaeo amarillo nevado hembra	Phaeo rojo intenso hembra
Phaeo amarillo mosaico macho	Phaeo rojo nevado macho
Phaeo amarillo mosaico hembra	Phaeo rojo nevado hembra
Phaeo amarillo marfil intenso macho	Phaeo rojo mosaico macho
Phaeo amarillo marfil intenso hembra	Phaeo rojo mosaico hembra
Phaeo amarillo marfil nevado macho	Phaeo rojo marfil intenso macho
Phaeo amarillo marfil nevado hembra	Phaeo rojo marfil intenso hembra
Phaeo amarillo marfil mosaico macho	Phaeo rojo marfil nevado macho
Phaeo amarillo marfil mosaico hembra	Phaeo rojo marfil nevado hembra
Phaeo blanco dominante macho	Phaeo rojo marfil mosaico macho
Phaeo blanco dominante hembra	Phaeo rojo marfil mosaico hembra

Puntos a disposición 30 (TIPO)

Evaluación	Descripción	Puntos
Excelente	<ul style="list-style-type: none"> Diseño característico (escamado) definido por la distribución de la feomelanina en la periferia de las plumas que delimita las zonas centrales privadas de melaninas. La tonalidad bruna debe expresarse al máximo. Ojos rojizos. 	29
Bueno	<ul style="list-style-type: none"> Buena tonalidad bruna ligeramente reducida. Diseño y borde menos evidentes y ligeramente confuso, pero con zonas centrales privadas de melanina. Ojos rojizos 	28-27
Suficiente	<ul style="list-style-type: none"> Reducción de la tonalidad bruna. Diseño confuso o insuficiente con ribete limitado permitiendo identificar el tipo. Ojos rojizos 	26-24
Insuficiente	<ul style="list-style-type: none"> Insuficiente expresión melánica bruna. Diseño excesivamente confuso (extendido). Restos de eumelanina visible 	23-18

MUTACIÓN SATINÉ

GENERALIDADES:

La mutación “SATINÉ” se caracteriza por la desaparición total de la eumelanina negra y de la feomelanina. Sólo queda la eumelanina bruna diluida (de tonalidad beige rojizo).

El diseño de la cabeza, del dorso y de los flancos está constituido por estrías nítidas, finas y cortas.

El color beige rojizo sobre un fondo muy claro hace resaltar un bello contraste.

La presencia de estrías en el pecho es una cualidad deseable, siempre que estas estrías se correspondan correctamente con el tipo del pájaro.

Las patas, las uñas y el pico son claros.

Los ojos son rojos.

Satiné amarillo intenso	Satiné rojo intenso
Satiné amarillo nevado	Satiné rojo nevado
Satiné amarillo mosaico	Satiné rojo mosaico
Satiné amarillo marfil intenso	Satiné rojo marfil intenso
Satiné amarillo marfil nevado	Satiné rojo marfil nevado
Satiné amarillo marfil mosaico	Satiné rojo marfil mosaico
Satiné blanco dominante	
Satiné blanco	

Puntos a disposición 30 (TIPO)

Evaluación	Descripción	Puntos
Excelente	<ul style="list-style-type: none"> • Contraste muy evidente entre el diseño de color beige rojizo y el color de fondo muy claro. • Diseño fino, nítido, corto, alineado e interrumpido o discontinuo. • Ojos rojos. 	29
Bueno	<ul style="list-style-type: none"> • Buen contraste entre el diseño y el fondo. • Diseño evidente y completo de tonalidad más fuerte en beige rojizo. • Ojos rojos. 	28-27
Suficiente	<ul style="list-style-type: none"> • Contraste menos evidente con diseño menos típico. • Estrías ausentes o irregulares. Demasiado anchas o continuas. • Ojos poco despigmentados. 	26-24
Insuficiente	<ul style="list-style-type: none"> • Falta de diseño, confuso o demasiado marcado. • Ausencia de contraste. • Atípico. 	23-18

MUTACIÓN TOPACIO

GENERALIDADES:

La mutación TOPACIO se caracteriza por la modificación de la tonalidad de la eumelanina. Hay una concentración de ésta alrededor del canal medular de las plumas dejando así aparecer anchos bordes claros en las grandes plumas, así como en las plumas coberteras.

El raquis aparece despigmentado.

NOTA: la presencia del factor óptico favorecerá especialmente en los mosaicos un mejor contraste a nivel de diseño.

NEGRO TOPACIO

GENERALIDADES:

El diseño largo, ancho y alineado es de color negruzco (chocolate negro).

La ausencia de feomelanina visible permitirá un buen contraste sobre un fondo melanizado y resaltará los bordes claros de las plumas de las alas, de la cola y las coberteras.

El raquis es más claro que en el tipo clásico.

Los flancos estarán bien marcados.

La presencia de estrías en el pecho es una cualidad deseable, siempre que estas estrías se correspondan correctamente con el tipo del pájaro.

El pico, las patas y las uñas son de color carne o ligeramente melanizadas de manera uniforme.

Los ojos son oscuros.

Las alas y la cola estarán bien marcadas.

Negro Topacio amarillo intenso	Negro Topacio rojo intenso
Negro Topacio amarillo nevado	Negro Topacio rojo nevado
Negro Topacio amarillo mosaico	Negro Topacio rojo mosaico
Negro Topacio amarillo marfil intenso	Negro Topacio rojo marfil intenso
Negro Topacio amarillo marfil nevado	Negro Topacio rojo marfil nevado
Negro Topacio amarillo marfil mosaico	Negro Topacio rojo marfil mosaico
Negro Topacio blanco dominante	
Negro Topacio blanco	

Puntos a disposición 30 (TIPO)

Evaluación	Descripción	Puntos
Excelente	<ul style="list-style-type: none"> • Diseño completo, de tonalidad “chocolate negro” con ausencia de feomelanina visible. • Los bordes claros de las plumas de las alas y de la cola deben ser evidentes. • Diseño largo, ancho y alineado, nítido y bien definido. • El raquis es más claro que en el tipo clásico. • Pico, patas y uñas de color carne o ligeramente melanizados de manera uniforme. 	29
Bueno	<ul style="list-style-type: none"> • Buena expresión eumelánica. • Bordes claros de las plumas de las alas y de la cola aún bien visibles. • Raquis más claro que en el tipo clásico. • Diseño similar al negro clásico. • Liger presencia de feomelanina. • Pico, patas y uñas de color carne o ligeramente melanizados de manera uniforme. 	28-27
Suficiente	<ul style="list-style-type: none"> • Tonalidad “chocolate negro” suficiente. • Diseño reducido, confuso o debilitado. • Importante presencia de feomelanina. • Contraste menos visible con bordes de las plumas de las alas y de la cola menos visibles. • Raquis más claro que el tipo clásico. • Pico, patas y uñas de color carne o ligeramente melanizados de manera uniforme. • Liger presencia de escamas (despigmentación en el extremo de la pluma). 	26-24
Insuficiente	<ul style="list-style-type: none"> • Mala tonalidad “chocolate negro”. • Diseño fino, irregular o ausente. • Presencia excesiva de feomelanina. • Sujeto tendente al tipo Bruno clásico. • Ausencia de bordes claros en las plumas de las alas y de la cola. • Raquis claramente melanizado. • Presencia evidente de escamas (despigmentación en el extremo de la pluma). • Clara falta de uniformidad en la melanización de las patas y de las uñas. 	23-18

BRUNO TOPACIO

GENERALIDADES:

Diseño largo, ancho y alineado de color bruno con raquis claro sobre un fondo bruno reducido, que le proporciona un buen contraste.

Las plumas de las alas y de la cola tienen un ancho borde claro.

Los flancos están bien marcados.

La presencia de estrías en el pecho es una cualidad deseable, siempre que estas estrías se correspondan correctamente con el tipo del pájaro.

El pico, las patas y las uñas son de color carne.

El raquis es claro.

Los ojos son rojo oscuro.

Bruno Topacio amarillo intenso	Bruno Topacio rojo intenso
Bruno Topacio amarillo nevado	Bruno Topacio rojo nevado
Bruno Topacio amarillo mosaico	Bruno Topacio rojo mosaico
Bruno Topacio amarillo marfil intenso	Bruno Topacio rojo marfil intenso
Bruno Topacio amarillo marfil nevado	Bruno Topacio rojo marfil nevado
Bruno Topacio amarillo marfil mosaico	Bruno Topacio rojo marfil mosaico
Bruno Topacio blanco dominante	
Bruno Topacio blanco	

Puntos a disposición 30 (TIPO)

Evaluación	Descripción	Puntos
Excelente	<ul style="list-style-type: none"> Diseño completo, largo, ancho y alineado de tonalidad bruna con raquis claro sobre un fondo bruno reducido. Diseño largo, ancho y alineado claro y bien definido. Pico, patas y uñas de color carne. 	29
Bueno	<ul style="list-style-type: none"> Buena expresión eumelánica bruno reducido del diseño. Diseño largo, ancho y alineado. Ligera presencia de feomelanina. Pico, patas y uñas color carne. 	28-27
Suficiente	<ul style="list-style-type: none"> Tonalidad bruna suficiente. Diseño reducido, confuso o fino. Importante presencia de feomelanina. Marcas reducidas. Pico, patas y uñas demasiado claros. Ligera presencia de escamas (despigmentación en el extremo de la pluma). 	26-24
Insuficiente	<ul style="list-style-type: none"> Mala tonalidad del bruno. Diseño fino, irregular o ausente. Sujetos que pueden ser confundidos con otros tipos. Pico, patas y uñas demasiado claros. 	23-18

ÁGATA TOPACIO

GENERALIDADES:

La melanina de color marrón muy oscuro tirando al negro sepia produce estrías de color “negro sepia”, estas estrías son finas, cortas y numerosas como en el ágata clásico y se destacan sobre un fondo muy claro.

Ausencia de feomelanina.

Los bordes de las plumas son amplios y muy claros.

Los flancos estarán marcados.

La presencia de estrías en el pecho es una cualidad deseable, siempre que estas estrías se correspondan correctamente con el tipo del pájaro.

El pico, las patas y las uñas son claros.

El raquis es claro.

Los ojos son oscuros.

NOTA: En los mosaicos, la presencia del factor óptico permite poner de relieve los bordes de las plumas de color gris perla, así como la interestría.

Ágata Topacio amarillo intenso	Ágata Topacio rojo intenso
Ágata Topacio amarillo nevado	Ágata Topacio rojo nevado
Ágata Topacio amarillo mosaico	Ágata Topacio rojo mosaico
Ágata Topacio amarillo marfil intenso	Ágata Topacio rojo marfil intenso
Ágata Topacio amarillo marfil nevado	Ágata Topacio rojo marfil nevado
Ágata Topacio amarillo marfil mosaico	Ágata Topacio rojo marfil mosaico
Ágata Topacio blanco dominante	
Ágata Topacio blanco	

Puntos a disposición 30 (TIPO)

Evaluación	Descripción	Puntos
Excelente	<ul style="list-style-type: none"> • Diseño completo de tonalidad “negro sepia” • Estrías finas, cortas, nítidas y discontinuas, ligeramente reducidas con bordes nítidos y claros. • Remeras y timoneras con bordes anchos. • Ausencia de feomelanina visible. • Raquis claro. • Pico, patas y uñas color carne. 	29
Bueno	<ul style="list-style-type: none"> • Buena expresión de la tonalidad “negro-sepia”. • Estrías finas, cortas, nítidas y discontinuas. • Remeras y timoneras con bordes menos anchos. • Muy ligera presencia de feomelanina. • Raquis claro. • Pico, patas y uñas color carne. 	28-27
Suficiente	<ul style="list-style-type: none"> • Discreta tonalidad “negro-sepia”. • Estrías continuas, anchas o insuficientes o de tonalidad bruno claro. • Diseño evidente y poco bordeado. • Presencia de feomelanina. • Raquis aún claro. • Ligera presencia de escamas (despigmentación en el extremo de la pluma). 	26-24
Insuficiente	<ul style="list-style-type: none"> • Insuficiente tonalidad del color “negro-sepia”. • Diseño demasiado marcado, confuso o de mala tonalidad tendente al antracita o al bruno claro. • Estrías muy evidentes o casi ausentes. • Presencia excesiva de feomelanina. • Raquis oscuro. • Presencia evidente de escamas (despigmentación en el extremo de la pluma). • Sujetos tendentes a otro tipo. 	23-18

ISABELA TOPACIO

GENERALIDADES:

El diseño eumelánico típico del isabela clásico, considerablemente reducido, es de color avellana claro.

La ausencia de feomelanina permite un contraste y pone de relieve los bordes claros de la cobertura (manto), de las plumas de las alas y de la cola.

El pico, las patas y las uñas son de color carne.

El raquis es claro.

La presencia de estrías en el pecho es una cualidad deseable, siempre que estas estrías se correspondan correctamente con el tipo del pájaro.

Los ojos son rojizos.

Las alas y la cola están muy diluidas con un borde (orla) correctamente marcada.

Isabela Topacio amarillo intenso	Isabela Topacio rojo intenso
Isabela Topacio amarillo nevado	Isabela Topacio rojo nevado
Isabela Topacio amarillo mosaico	Isabela Topacio rojo mosaico
Isabela Topacio amarillo marfil intenso	Isabela Topacio rojo marfil intenso
Isabela Topacio amarillo marfil nevado	Isabela Topacio rojo marfil nevado
Isabela Topacio amarillo marfil mosaico	Isabela Topacio rojo marfil mosaico
Isabela Topacio blanco dominante	
Isabela Topacio blanco	

Puntos a disposición 30 (TIPO)

Evaluación	Descripción	Puntos
Excelente	<ul style="list-style-type: none"> • Diseño completo, de tonalidad avellana claro con ausencia de feomelanina, bien definido, similar al isabela clásico reducido. • Raquis claro. • Ojos rojizos. • Pico, patas y uñas de color carne. 	29
Bueno	<ul style="list-style-type: none"> • Buena expresión eumelánica avellana. • Diseño similar al isabela clásico reducido. • Liger presencia de feomelanina. • Raquis claro. • Ojos rojizos. • Pico, patas y uñas color carne. 	28-27
Suficiente	<ul style="list-style-type: none"> • Tonalidad avellana ligeramente oscura. • Diseño débil y/o confuso, incompleto y/o fuerte. • Considerable presencia de feomelanina. • Ojos rojizos. Raquis eventualmente oscuro. • Liger presencia de escamas (despigmentación en el extremo de la pluma). • Pico, patas y uñas claros. 	26-24
Insuficiente	<ul style="list-style-type: none"> • Mala tonalidad avellana demasiado clara o tendente al tipo bruno. • Diseño largo, irregular o ausente. • Presencia muy elevada de feomelanina. • Raquis oscuro. • Ojos rojo oscuro. • Sujetos que pueden ser confundidos con otros tipos. • Presencia evidente de escamas (despigmentación en el extremo de la pluma). • Pico, patas y uñas claros. 	23-18

MUTACIÓN EUMO

GENERALIDADES:

El factor "EUMO" se caracteriza por una reducción de la eumelanina negra (en los negros y los ágatas), de la eumelanina bruna (en los brunos).

Ausencia de feomelanina de manera que permita apreciar claramente el de fondo (amarillo, rojo o blanco).

El diseño de los Eumo es idéntico al de los clásicos, pero ligeramente más estrecho.

Los ojos son rojos.

NEGRO EUMO

La Eumelanina negra reducida se vuelve “antracita”, hay ausencia de feomelanina.

El dorso y los flancos presentan estrías antracita. El diseño es largo, ancho y bien alineado.

El pico, las patas y las uñas son de color carne o ligeramente melanizados de manera uniforme.

La interestría es de color ligeramente melanizado.

La presencia de estrías en el pecho es una cualidad deseable, siempre que estas estrías se correspondan correctamente con el tipo del pájaro.

Los ojos son rojo oscuro.

Negro Eumo amarillo intenso	Negro Eumo rojo intenso
Negro Eumo amarillo nevado	Negro Eumo rojo nevado
Negro Eumo amarillo mosaico	Negro Eumo rojo mosaico
Negro Eumo amarillo marfil intenso	Negro Eumo rojo marfil intenso
Negro Eumo amarillo marfil nevado	Negro Eumo rojo marfil nevado
Negro Eumo amarillo marfil mosaico	Negro Eumo rojo marfil mosaico
Negro Eumo blanco dominante	
Negro Eumo blanco	

Puntos a disposición 30 (TIPO)

Evaluación	Descripción	Puntos
Excelente	<ul style="list-style-type: none"> Diseño con estrías nítidas y bien definidas típico del negro clásico, ligeramente reducidas de tonalidad antracita. Ausencia de feomelanina. Ojo rojo oscuro. 	29
Bueno	<ul style="list-style-type: none"> Estrías y diseños nítidos, bien definidos, ligeramente reducidos, de buena tonalidad antracita. Muy ligeros restos de feomelanina. Ojo rojo oscuro. 	28-27
Suficiente	<ul style="list-style-type: none"> Tonalidad antracita insuficiente. Diseño confuso, reducido, incompleto o ausente. Ligeros restos de feomelanina. Ojo oscuro o demasiado claro. Ligera presencia de escamas (despigmentación en el extremo de la pluma). 	26-24
Insuficiente	<ul style="list-style-type: none"> Mala tonalidad antracita. Diseño ausente o confuso. Presencia de feomelanina visible. Presencia evidente de escamas (despigmentación en el extremo de la pluma). Ojo oscuro o demasiado claro. 	23-18

BRUNO EUMO

GENERALIDADES:

La eumelanina bruna está reducida, hay ausencia de feomelanina.

El dorso y los flancos presentan estrías bruno oscuro. El diseño es largo, ancho y bien alineado.

La interestría es claramente visible y de color beige claro.

La presencia de estrías en el pecho es una cualidad deseable, siempre que estas estrías se correspondan correctamente con el tipo del pájaro.

El pico, las patas y las uñas son de color carne.

Se debe ver bien el color rojo de los ojos.

Bruno Eumo amarillo intenso	Bruno Eumo rojo intenso
Bruno Eumo amarillo nevado	Bruno Eumo rojo nevado
Bruno Eumo amarillo mosaico	Bruno Eumo rojo mosaico
Bruno Eumo amarillo marfil intenso	Bruno Eumo rojo marfil intenso
Bruno Eumo amarillo marfil nevado	Bruno Eumo rojo marfil nevado
Bruno Eumo amarillo marfil mosaico	Bruno Eumo rojo marfil mosaico
Bruno Eumo blanco dominante	
Bruno Eumo blanco	

Puntos a disposición 30 (TIPO)

Evaluación	Descripción	Puntos
Excelente	<ul style="list-style-type: none"> • Diseño típico del Bruno clásico, ligeramente reducido, completo y continuo de tonalidad bruna. • Estrías nítidas y bien definidas. • Ausencia de feomelanina. • Ojo rojo oscuro. 	29
Bueno	<ul style="list-style-type: none"> • Diseño reducido, completo y continuo de tonalidad bruna menos oscura. • Restos muy ligeros de feomelanina. • Ojo rojo oscuro. 	28-27
Suficiente	<ul style="list-style-type: none"> • Diseño confuso, reducido o ausente de tonalidad bruna más débil. • Ligeros restos de feomelanina. • Ojo apenas despigmentado o demasiado despigmentado. • Liger presencia de escamas (despigmentación en el extremo de la pluma). 	26-24
Insuficiente	<ul style="list-style-type: none"> • Mala tonalidad de bruno. • Diseño reducido, confuso, ausente o asimétrico. • Presencia de feomelanina visible. • Presencia evidente de escamas (despigmentación en el extremo de la pluma). • Ojo oscuro. 	23-18

ÁGATA EUMO

GENERALIDADES:

La eumelanina negra reducida se vuelve gris, no hay feomelanina.

El dorso y los flancos presentan estrías grises. El diseño es muy fino y muy corto e interrumpido.

La interestría es de color muy ligeramente melanizado, con un máximo de contraste.

La presencia de estrías en el pecho es una cualidad deseable, siempre que estas estrías se correspondan correctamente con el tipo del pájaro.

El pico, las patas y las uñas son de color carne.

Los ojos son rojos.

Ágata Eumo amarillo intenso	Ágata Eumo rojo intenso
Ágata Eumo amarillo nevado	Ágata Eumo rojo nevado
Ágata Eumo amarillo mosaico	Ágata Eumo rojo mosaico
Ágata Eumo amarillo marfil intenso	Ágata Eumo rojo marfil intenso
Ágata Eumo amarillo marfil nevado	Ágata Eumo rojo marfil nevado
Ágata Eumo amarillo marfil mosaico	Ágata Eumo rojo marfil mosaico
Ágata Eumo blanco dominante	
Ágata Eumo blanco	

Puntos a disposición 30 (TIPO)

Evaluación	Descripción	Puntos
Excelente	<ul style="list-style-type: none"> • Diseño de tonalidad "gris". • Estrías muy finas, cortas, nítidas y discontinuas. • Ausencia de feomelanina. • Ojo rojo. 	29
Bueno	<ul style="list-style-type: none"> • Buena tonalidad "gris" del diseño. • Estrías muy finas, cortas, nítidas y discontinuas, pero ligeramente menos típicas. • Muy ligeros restos de feomelanina. • Ojo rojo. 	28-27
Suficiente	<ul style="list-style-type: none"> • Tonalidad "gris" insuficiente. • Diseño confuso, demasiado marcado o poco evidente. • Ligera presencia de feomelanina. • Ojo poco despigmentado. • Ligera presencia de escamas (despigmentación en el extremo de la pluma). 	26-24
Insuficiente	<ul style="list-style-type: none"> • Tonalidad del gris muy insuficiente o gris tendente al negro. • Diseño ausente o excesivamente marcado. • Evidente presencia de feomelanina. • Presencia evidente de escamas (despigmentación en el extremo de la pluma). 	23-18

ISABELA EUMO (en estudio)

GENERALIDADES:

- Eumelanina Bruna diluida de tonalidad avellana clara (un poco más clara que en el isabela).
- Fondo del pájaro muy claro sin eumelanina diluida y sin feomelanina visible.
- El dorso, los flancos y la cabeza presentan un diseño interrumpido formado por estrías beiges (avellana claro) cortas y muy finas (muy estrechas).
- Estas estrías deben tener un buen contraste con el fondo del pájaro.
- La presencia de estrías en el pecho es una cualidad deseable, siempre que éstas se correspondan correctamente con el tipo del pájaro.
- Pico, patas y uñas claros.
- Los Ojos son de un rojo evidente.
- Nota: El isabela Eumo tiene el raquis melanizado.

Isabela Eumo amarillo intenso	Isabela Eumo rojo intenso
Isabela Eumo amarillo nevado	Isabela Eumo rojo nevado
Isabela Eumo amarillo mosaico	Isabela Eumo rojo mosaico
Isabela Eumo amarillo marfil intenso	Isabela Eumo rojo marfil intenso
Isabela Eumo amarillo marfil nevado	Isabela Eumo rojo marfil nevado
Isabela Eumo amarillo marfil mosaico	Isabela Eumo rojo marfil mosaico
Isabela Eumo blanco dominante	
Isabela Eumo blanco	

Puntos a disposición 30 (TIPO)

Evaluación	Descripción	Puntos
Excelente	<ul style="list-style-type: none"> • Diseño de tonalidad avellana claro. • Estrías muy finas, cortas, nítidas y discontinuas en el dorso, cabeza y flancos. • Fondo del pájaro muy claro, buen contraste y ausencia de feomelanina. • Ojos de un evidente color rojo. 	29
Bueno	<ul style="list-style-type: none"> • Buena tonalidad avellana clara del diseño. • Diseño de estrías ligeramente menos típico (estrías un poco menos nítidas o ligeramente más anchas). • Fondo del pájaro menos claro, muy ligeros restos de feomelanina. • Ojos rojos. 	28-27
Suficiente	<ul style="list-style-type: none"> • Tonalidad avellana claro insuficiente = demasiado diluida o demasiado oscura (ligeramente grisáceo). • Diseño confuso, demasiado confuso, demasiado marcado o poco evidente. • Fondo del pájaro no suficientemente claro, ligera presencia de feomelanina. • Ojos poco despigmentados. • Ligera presencia de escamas (despigmentación en el extremo de la pluma). 	26-24
Insuficiente	<ul style="list-style-type: none"> • Tonalidad del beige muy insuficiente o tendente al rojizo. • Diseño ausente o excesivamente marcado. • Fondo del pájaro melanizado con evidente presencia de feomelanina. • Ojos oscuros (no despigmentados). • Presencia evidente de escamas (despigmentación en el extremo de la pluma). 	23-18

MUTACIÓN ÓNIX

GENERALIDADES:

La mutación ÓNIX se caracteriza por una modificación de la disposición de la eumelanina en el interior de las plumas. Esto provoca que la tonalidad de las estrías y de las interestrías se modifica y más clara, sobre un fondo fuliginoso que debe ser perfectamente visible.

Sin embargo, la estriación debe permanecer perfectamente visible.

NEGRO ÓNIX

GENERALIDADES:

Hay ausencia de feomelanina.

El diseño será idéntico al de los negros clásicos, pero de una tonalidad negra clara, sobre un fondo fuliginoso.

El color de las remeras y de las timoneras debe ser lo más uniforme posible.

La presencia de estrías en el pecho es una cualidad deseable, siempre que estas estrías se correspondan correctamente con el tipo del pájaro.

Pico, patas y uñas deben ser negros.

Negro Ónix amarillo intenso	Negro Ónix rojo intenso
Negro Ónix amarillo nevado	Negro Ónix rojo nevado
Negro Ónix amarillo mosaico	Negro Ónix rojo mosaico
Negro Ónix amarillo marfil intenso	Negro Ónix rojo marfil intenso
Negro Ónix amarillo marfil nevado	Negro Ónix rojo marfil nevado
Negro Ónix amarillo marfil mosaico	Negro Ónix rojo marfil mosaico
Negro Ónix blanco dominante	
Negro Ónix blanco	

Puntos a disposición 30 (TIPO)

Evaluación	Descripción	Puntos
Excelente	<ul style="list-style-type: none"> Diseño completo, de color “negro” menos brillante que el del negro clásico, con efecto “fuliginoso” uniformemente distribuido sobre todo el manto. Estrías bien definidas. Ausencia de feomelanina. Pico, patas y uñas negros. 	29
Bueno	<ul style="list-style-type: none"> Buena expresión del efecto “fuliginoso”. Diseño reducido pero completo, de tonalidad negro mate. Estrías de la cabeza, del dorso y de los flancos bien definidas de color negro. Muy ligeros restos de feomelanina. Pico, patas y uñas negros. 	28-27
Suficiente	<ul style="list-style-type: none"> Efecto “fuliginoso” bien visible pero un poco reducido. Diseño confuso, pero todavía evidente. Sujetos con características que permiten identificar de forma suficiente el tipo “Ónix”. Pico, patas y uñas menos negros. Ligera presencia de escamas (despigmentación en el extremo de la pluma). 	26-24
Insuficiente	<ul style="list-style-type: none"> Efecto “fuliginoso” insuficiente. Diseño confuso no bien definido o insuficiente. Sujeto tendente al tipo negro clásico. Presencia evidente de escamas (despigmentación en el extremo de la pluma). Pico y patas claras. 	23-18

BRUNO ÓNIX

GENERALIDADES:

El diseño estriado será idéntico al de los brunos clásicos, pero de una tonalidad bruno mate, sobre un fondo fuliginoso. El color de las remeras y de las timoneras debe ser lo más uniforme posible.

La presencia de estrías en el pecho es una cualidad deseable, siempre que estas estrías se correspondan correctamente con el tipo del pájaro.

Las patas, uñas y pico deben ser de color brunáceo.

Bruno Ónix amarillo intenso	Bruno Ónix rojo intenso
Bruno Ónix amarillo nevado	Bruno Ónix rojo nevado
Bruno Ónix amarillo mosaico	Bruno Ónix rojo mosaico
Bruno Ónix amarillo marfil intenso	Bruno Ónix rojo marfil intenso
Bruno Ónix amarillo marfil nevado	Bruno Ónix rojo marfil nevado
Bruno Ónix amarillo marfil mosaico	Bruno Ónix rojo marfil mosaico
Bruno Ónix blanco dominante	
Bruno Ónix blanco	

Puntos a disposición 30 (TIPO)

Evaluación	Descripción	Puntos
Excelente	<ul style="list-style-type: none"> Diseño continuo y completo de tonalidad bruno mate. Estrías bien definidas. La mutación Ónix por sus características confiere al sujeto una tonalidad gris clara con respecto al tipo bruno clásico. Efecto “fuliginoso” uniformemente distribuido sobre todo el manto. Pico, patas y uñas brunáceas. 	29
Bueno	<ul style="list-style-type: none"> Buen efecto “fuliginoso” extendido sobre todo el manto. Diseño evidente y completo de tonalidad bruna mate menos fuerte. Estrías bien definidas de color bruno mate. Pico, patas y uñas brunáceas. 	28-27
Suficiente	<ul style="list-style-type: none"> Efecto “fuliginoso” suficiente. Diseño reducido pero evidente o demasiado insuficiente. Estrías de tonalidad bruna mate más clara. Pico, patas y uñas claros. Ligera presencia de escamas (despigmentación en el extremo de la pluma). 	26-24
Insuficiente	<ul style="list-style-type: none"> Efecto “fuliginoso” insuficiente. Tonalidad bruna tendente al beige. Diseño irregular o ausente. Sujetos con manifiesta reducción de la expresión melánica bruna. Presencia evidente de escamas (despigmentación en el extremo de la pluma). Pico, patas y uñas claros. 	23-18

ÁGATA ÓNIX

GENERALIDADES:

Hay ausencia de feomelanina.

El diseño será idéntico al de los ágatas clásicos, pero de una tonalidad gris oscuro mate sobre un fondo fuliginoso.

El color de las remeras y timoneras debe ser lo más uniforme posible.

La presencia de estrías en el pecho es una cualidad deseable, siempre que estas estrías se correspondan correctamente con el tipo del pájaro.

Las patas, uñas y pico deben ser de color carne.

Ágata Ónix amarillo intenso	Ágata Ónix rojo intenso
Ágata Ónix amarillo nevado	Ágata Ónix rojo nevado
Ágata Ónix amarillo mosaico	Ágata Ónix rojo mosaico
Ágata Ónix amarillo marfil intenso	Ágata Ónix rojo marfil intenso
Ágata Ónix amarillo marfil nevado	Ágata Ónix rojo marfil nevado
Ágata Ónix amarillo marfil mosaico	Ágata Ónix rojo marfil mosaico
Ágata Ónix blanco dominante	
Ágata Ónix blanco	

Puntos a disposición 30 (TIPO)

Evaluación	Descripción	Puntos
Excelente	<ul style="list-style-type: none"> • Diseño corto, fino e interrumpido, de tonalidad gris oscuro. • Ausencia de feomelanina. • Fondo de color gris ceniciento claro. • Efecto “fuliginoso” ligero sobre todo el manto. • Pico, patas y uñas de color carne. 	29
Bueno	<ul style="list-style-type: none"> • Diseño completo de buena tonalidad gris oscuro. • Muy ligeros restos de feomelanina. • Buena tonalidad global de color gris ceniciento con apreciable efecto “fuliginoso”. • Pico, patas y uñas color carne. 	28-27
Suficiente	<ul style="list-style-type: none"> • Insuficiente tonalidad del gris con diseño confuso, irregular o demasiado marcado. • Ligeros restos de feomelanina. • Sujetos con remeras y timoneras de tonalidad gris claro permitiendo identificar el tipo “Ágata Ónix”. • Efecto “fuliginoso” poco evidente o excesivo. • Pico, patas y uñas color carne. • Ligera presencia de escamas (despigmentación en el extremo de la pluma). 	26-24
Insuficiente	<ul style="list-style-type: none"> • Tonalidad del diseño eumelánico gris claro o demasiado oscuro, irregular o ausente. • Presencia evidente de feomelanina. • Efecto “fuliginoso” casi ausente o excesivo, tendente al tipo negro o ágata opal. • Presencia evidente de escamas (despigmentación en el extremo de la pluma). • Pico, patas y uñas con restos melánicos. 	23-18

ISABELA ÓNIX

GENERALIDADES:

Para esta serie la falta de experiencia no permite establecer el estándar.

MUTACIÓN COBALTO

GENERALIDADES:

La mutación cobalto modifica la disposición y aumenta sobre el fondo el pájaro la cantidad de melaninas.

Modificación de la interestría y extensión de la melanización sobre el conjunto del plumaje, lo que produce un color de fondo oscuro sobre la totalidad del cuerpo (incluida la parte inferior del abdomen).

NEGRO COBALTO

GENERALIDADES:

El diseño es largo, ancho, continuo y bien alineado.

La extensión de la melanina sobre el conjunto del plumaje produce un aspecto oscuro tirando al negro en todo el cuerpo, hasta el extremo de las plumas. Acentuado en el pecho, los flancos y el bajo vientre, independientemente de la categoría.

Feomelanina invisible.

La presencia de estrías en el pecho es una cualidad deseable, siempre que estas estrías se correspondan correctamente con el tipo del pájaro.

El pico, las patas y las uñas son negros.

Negro Cobalto amarillo intenso	Negro Cobalto rojo intenso
Negro Cobalto amarillo nevado	Negro Cobalto rojo nevado
Negro Cobalto amarillo mosaico	Negro Cobalto rojo mosaico
Negro Cobalto amarillo marfil intenso	Negro Cobalto rojo marfil intenso
Negro Cobalto amarillo marfil nevado	Negro Cobalto rojo marfil nevado
Negro Cobalto amarillo marfil mosaico	Negro Cobalto rojo marfil mosaico
Negro Cobalto blanco dominante	
Negro Cobalto blanco	

Puntos disponibles: 30 (TIPO)

Evaluación	Descripción	Puntos
Excelente	<ul style="list-style-type: none"> • Oxidación máxima negra del manto, de las remeras y de las timone- ras. • Diseño negro largo, ancho y bien alineado. • Ausencia de aclarados. Una manifestación máxima de la melanina oscura tirando al negro sobre la totalidad del manto, zona ventral in- cluida. • Ausencia de feomelanina visible. • Pico, patas y uñas negras. 	29
Bueno	<ul style="list-style-type: none"> • Una buena oxidación del negro, completa y uniforme. • Diseño negro completo como en el excelente. • Buena manifestación de la melanina oscura tirando al negro sobre la totalidad del manto. • Muy ligeros restos de feomelanina. • Pico, patas y uñas negros. 	28-27
Suficiente	<ul style="list-style-type: none"> • Menor oxidación del negro. • Buena manifestación de la melanina oscura tirando al negro, pero menos oscura sobre la totalidad del manto. • Diseño negro menos ancho o demasiado ancho o interrumpido. • Ligeros restos de feomelanina. • Pico, patas y uñas poco oxidadas. • Ligera presencia de escamas (despigmentación en el extremo de la pluma). 	26-24
Insuficiente	<ul style="list-style-type: none"> • Oxidación del negro insuficiente. • Diseño confuso. • Ausencia de diseño en la cabeza. • Flancos demasiado claros. • Falta de melanina en el manto y en el bajo vientre. • Presencia evidente de feomelanina. • Presencia evidente de escamas (despigmentación en el extremo de la pluma). • Pico, patas y uñas muy poco oxidados. 	23-18

BRUNO COBALTO

GENERALIDADES:

El diseño es largo, ancho, continuo y bien alineado.

La extensión de la melanina sobre el conjunto del plumaje produce un aspecto oscuro tirando al bruno sobre todo el cuerpo, hasta el extremo de las plumas, acentuado en el pecho, los flancos y la parte inferior del vientre, independientemente de la categoría.

La presencia de estrías en el pecho es una cualidad deseable, siempre que estas estrías se correspondan correctamente con el tipo del pájaro.

El pico, las patas y las uñas son brunáceos.

Bruno Cobalto amarillo intenso	Bruno Cobalto rojo intenso
Bruno Cobalto amarillo nevado	Bruno Cobalto rojo nevado
Bruno Cobalto amarillo mosaico	Bruno Cobalto rojo mosaico
Bruno Cobalto amarillo marfil intenso	Bruno Cobalto rojo marfil intenso
Bruno Cobalto amarillo marfil nevado	Bruno Cobalto rojo marfil nevado
Bruno Cobalto amarillo marfil mosaico	Bruno Cobalto rojo marfil mosaico
Bruno Cobalto blanco dominante	
Bruno Cobalto blanco	

Puntos disponibles: 30 (TIPO)

Evaluación	Descripción	Puntos
Excelente	<ul style="list-style-type: none">• Máxima oxidación del bruno sobre el manto, las remeras y las timoneras.• Diseño bruno largo, ancho y bien alineado. Ausencia de aclarado. Una manifestación máxima de la melanina “bruna” sobre la totalidad del manto, zona ventral incluida.• Pico, patas y uñas brunáceos.	29
Bueno	<ul style="list-style-type: none">• Una buena oxidación del bruno, completo y uniforme. Diseño bruno completo como en el excelente.• Buena manifestación del bruno sobre la totalidad del manto.• Pico, patas y uñas brunáceos.	28-27
Suficiente	<ul style="list-style-type: none">• Menor oxidación del bruno.• Buena manifestación del bruno, pero menos oscuro sobre la totalidad del manto.• Diseño bruno menos ancho o demasiado ancho o interrumpido.• Pico, patas y uñas claros.• Ligera presencia de escamas (despigmentación en el extremo de la pluma).	26-24
Insuficiente	<ul style="list-style-type: none">• Oxidación insuficiente del bruno.• Diseño confuso.• Ausencia de diseño en la cabeza.• Flancos demasiado claros.• Falta de melanina sobre el manto y en la parte inferior del vientre.• Presencia evidente de escamas (despigmentación en los extremos de la pluma).• Pico, patas y uñas demasiado claros.	23-18

ÁGATA COBALTO

GENERALIDADES:

Diseño corto, fino, alineado e interrumpido.

El efecto de difusión de la eumelanina negra fuera del diseño sobre el conjunto del plumaje, típico del cobalto reduce el efecto de la dilución ágata, pero es muy visible especialmente en las partes inferiores y más concretamente en el bajo vientre, independientemente de la categoría. La eumelanina negra difusa tiende a asumir un efecto de grafito. El lipocromo velado permanecerá visible, el efecto se reduce a causa de la dilución ágata.

La presencia de estrías en el pecho es una cualidad deseable, siempre que estas estrías se correspondan correctamente con el tipo del pájaro.

Pico, patas y uñas de color carne.

Ágata Cobalto amarillo intenso	Ágata Cobalto rojo intenso
Ágata Cobalto amarillo nevado	Ágata Cobalto rojo nevado
Ágata Cobalto amarillo mosaico	Ágata Cobalto rojo mosaico
Ágata Cobalto amarillo marfil intenso	Ágata Cobalto rojo marfil intenso
Ágata Cobalto amarillo marfil nevado	Ágata Cobalto rojo marfil nevado
Ágata Cobalto amarillo marfil mosaico	Ágata Cobalto rojo marfil mosaico
Ágata Cobalto blanco dominante	
Ágata Cobalto blanco	

Puntos disponibles: 30 (TIPO)

Evaluación	Descripción	Puntos
Excelente	<ul style="list-style-type: none">• Diseño corto, fino, alineado e interrumpido.• Difusión de la eumelanina reducida, bien visible, especialmente en la parte inferior y concretamente en el vientre.• Ausencia de feomelanina.• Pico, patas y uñas color carne.	29
Bueno	<ul style="list-style-type: none">• Diseño corto, fino, alineado e interrumpido.• Difusión de la eumelanina reducida, visible, pero en conjunto inferior al excelente.• Buena reducción de la feomelanina.• Pico, patas y uñas color carne.	28-27
Suficiente	<ul style="list-style-type: none">• Diseño que presenta defectos.• Difusión de la eumelanina reducida, demasiado débil o demasiado acentuada por dilución insuficiente.• Presencia visible de feomelanina.• Pico, patas y uñas ligeramente oxidados.• Liger presencia de escamas (despigmentación en el extremo de la pluma).	26-24
Insuficiente	<ul style="list-style-type: none">• Diseño atípico.• Difusión de la melanina reducida, demasiado débil, difícil de ver, o demasiado acentuada tendente al tipo negro cobalto.• Presencia evidente de feomelanina.• Presencia evidente de escamas (despigmentación en el extremo de la pluma).• Pico, patas y uñas oxidados.	23-18

ISABELA COBALTO

GENERALIDADES:

El diseño de la eumelanina es parecido al del tipo clásico. Será visible un efecto de difusión de la eumelanina bruna-avellana sobre la totalidad del manto hasta el extremo de las plumas, típico del cobalto, reducido a causa de la dilución del isabela, pero bien visible especialmente en las partes inferiores y concretamente el vientre, independientemente de la categoría. La eumelanina ya difusa en los otros tipos cobalto, tiende a asumir un efecto avellana. Los lipocromos serán visibles, aunque velados (el efecto es menor debido a la dilución isabela).

La presencia de estrías en el pecho es una cualidad deseable, siempre que estas estrías se correspondan correctamente con el tipo del pájaro.

Pico, patas y uñas de color carne.

Isabela Cobalto amarillo intenso	Isabela Cobalto rojo intenso
Isabela Cobalto amarillo nevado	Isabela Cobalto rojo nevado
Isabela Cobalto amarillo mosaico	Isabela Cobalto rojo mosaico
Isabela Cobalto amarillo marfil intenso	Isabela Cobalto rojo marfil intenso
Isabela Cobalto amarillo marfil nevado	Isabela Cobalto rojo marfil nevado
Isabela Cobalto amarillo marfil mosaico	Isabela Cobalto rojo marfil mosaico
Isabela Cobalto blanco dominante	
Isabela Cobalto blanco	

Puntos a disposición 30

Evaluación	Descripción	Puntos
Excelente	<ul style="list-style-type: none"> Diseño correspondiente al máximo del tipo clásico. Difusión de la eumelanina reducida, bien visible, especialmente en la parte inferior y concretamente en el vientre. Sin feomelanina visible. Pico, patas y uñas de color carne. 	29
Bueno	<ul style="list-style-type: none"> Diseño correspondiente al tipo clásico. Difusión de la eumelanina reducida, visible pero inferior al excelente. Buena reducción de la feomelanina. Pico, patas y uñas de color carne. 	28-27
Suficiente	<ul style="list-style-type: none"> Diseño correspondiente al tipo clásico suficiente. Difusión de la eumelanina reducida, débil o demasiado acentuado, con una dilución insuficiente. Presencia evidente de feomelanina. Pico, patas y uñas de color carne. 	26-24
Insuficiente	<ul style="list-style-type: none"> Diseño no suficientemente correspondiente al tipo clásico. Difusión de la melanina reducida, muy débil y difícil de ver, o demasiado acentuada. Presencia excesiva de feomelanina. Pico, patas y uñas de color carne. 	23-18

MUTACIÓN JASPE S/D

GENERALIDADES:

Con la denominación Jaspe simple dilución (Jaspe S.D.), nos referimos a los ejemplares heterocigóticos del canario Jaspe. Los ejemplares homocigóticos son los jaspes D.D. (ver el estándar correspondiente).

Esto produce una dilución de la tonalidad de la melanina distinta según las zonas de la pluma.

Los cuatro tipos melánicos tienen un diseño central (axial).

En los oxidados (Negros y Brunos, este diseño será más claro que las melaninas dispersas de la periferia de las plumas.

En los diluidos (Ágatas e Isabelas), este diseño será más oscuro que las melaninas dispersas de la periferia de las plumas.

Los canarios Jaspe S.D. deben presentar el patrón alar = la gran reducción de la melanina de una parte de la longitud del borde externo y del raquis de las remeras y timoneras. Esta característica debe ser visible en el borde externo de las remeras primarias e igualmente para las timoneras externas.

Esta dilución llamada "patrón alar" será bien visible, con una extensión partiendo de la base de las plumas del orden del 60% de la longitud para las remeras primarias y del 40% de la longitud para las timoneras.

En ningún caso se admitirá la presencia de feomelanina visible.

Con el fin de apreciar el "patrón alar" de los intensos y nevados, sin coloración de nido (nada de lipocromo visible). En este caso, las penalizaciones previstas serán las mismas que para los mosaicos.

El canario JASPE S.D. está introducido en las cuatro series melánicas NEGRO, BRUNO, ÁGATA e ISABELA.

NEGRO JASPE S/D

GENERALIDADES:

En el dorso, los ejemplares presentan un diseño estriado central diluido, largo, ancho y continuo de color gris (acero) en contraste con los bordes y el raquis de la pluma que serán gris antracita.

El pájaro debe aparecer oscuro.

Se ven bandas grises anchas y continuas bordeadas de una melanina oscura.

En la cabeza y los flancos debe ser visible un diseño similar.

Ausencia de feomelanina visible.

El patrón alar está bien definido, pero no demasiado extendido (un máximo del 60% de la longitud visible de las remeras primarias y el 40% de las timoneras externas).

La presencia de estrías en el pecho es una cualidad deseable, siempre que estas estrías se correspondan correctamente con el tipo del pájaro.

Pico, patas y uñas negros.

Negro Jaspe S/D amarillo intenso	Negro Jaspe S/D amarillo marfil intenso
Negro Jaspe S/D amarillo nevado	Negro Jaspe S/D amarillo marfil nevado
Negro Jaspe S/D amarillo mosaico	Negro Jaspe S/D amarillo marfil mosaico
Negro Jaspe S/D rojo intenso	Negro Jaspe S/D rojo marfil intenso
Negro Jaspe S/D rojo nevado	Negro Jaspe S/D rojo marfil nevado
Negro Jaspe S/D rojo mosaico	Negro Jaspe S/D rojo marfil mosaico
Negro Jaspe S/D blanco dominante	
Negro Jaspe S/D blanco	

Puntos a disposición: 30

Evaluación	Descripción	Puntos
Excelente	<ul style="list-style-type: none">• En el dorso, los ejemplares presentan un diseño estriado central diluido largo, ancho y continuo de color gris (acero) en contraste con los bordes y el raquis de la pluma que serán gris antracita.• El pájaro debe parecer oscuro. Se ven bandas grises anchas y continuas bordeadas por una melanina oscura. En la cabeza y los flancos debe ser visible un diseño similar.• El patrón alar está bien definido, pero no demasiado extendido.• Ausencia de feomelanina visible.• Pico, patas y uñas negros.	29
Bueno	<ul style="list-style-type: none">• Diseño visible de buenas tonalidades, pero un poco menos largo, ancho y continuo.• Buen diseño, pero tonalidad un poco clara.• Ligera presencia de feomelanina.• Patrón alar reducido o un poco demasiado extendido.• Pico, patas y uñas un poco menos negros.	28-27
Suficiente	<ul style="list-style-type: none">• Diseño no lo bastante largo o no suficientemente ancho. Diseño no lo bastante visible en el dorso, la cabeza o los flancos.• Tonalidades ligeramente demasiado claras pero suficientes para definir el tipo SD.• Ligera presencia de feomelanina.• Patrón alar visible pero poco marcado o demasiado extendido.• Ligera presencia de despigmentaciones melánicas en el extremo los bordes de las plumas (escamas de despigmentación).• Pico, patas y uñas poco oscuros.	26-24
Insuficiente	<ul style="list-style-type: none">• Diseño eumelánico ausente.• Tonalidad global demasiado diluida (confusión con el negro jaspe DD o con otros tipos o mutaciones).• Exceso de feomelanina.• Manto no homogéneo, poco evidente y/o distribuido de forma irregular.• Plumaz melánicas no afectadas por la mutación.• Zonas despigmentadas (flancos, bajo el pico, etc.).• Diseño acercándose a las "lúnulas".• Patrón alar ausente o demasiado extendido (presente en las remeras secundarias y terciarias) o demasiado extendido en la cola.• Pico, patas y uñas claras.	23-18

BRUNO JASPE S/D

GENERALIDADES:

En el dorso, los ejemplares presentan un diseño estriado central diluido largo, ancho y continuo de color bruno grisáceo claro en contraste con los bordes y el raquis de la pluma que serán de color bruno grisáceo más oscuro. Se ven bandas bruno grisáceo anchas y continuas bordeadas de una melanina más oscura. El diseño no debe estar formado por feomelanina (ausencia de feomelanina visible).

En la cabeza y los flancos debe ser visible un diseño similar.

El patrón alar está bien definido, pero no demasiado extendido (un máximo del 60% de la longitud visible de las remeras primarias y del 40% de las timoneras externas).

La presencia de estrías en el pecho es una cualidad deseable, siempre que estas estrías se correspondan correctamente con el tipo del pájaro.

Pico, patas y uñas de color carne y uniformes.

Bruno Jaspe S/D amarillo intenso	Bruno Jaspe S/D amarillo marfil intenso
Bruno Jaspe S/D amarillo nevado	Bruno Jaspe S/D amarillo marfil nevado
Bruno Jaspe S/D amarillo mosaico	Bruno Jaspe S/D amarillo marfil mosaico
Bruno Jaspe S/D rojo intenso	Bruno Jaspe S/D rojo marfil intenso
Bruno Jaspe S/D rojo nevado	Bruno Jaspe S/D rojo marfil nevado
Bruno Jaspe S/D rojo mosaico	Bruno Jaspe S/D rojo marfil mosaico
Bruno Jaspe S/D blanco dominante	
Bruno Jaspe S/D blanco	

Puntos a disposición: 30 (TIPO)

Evaluación	Descripción	Puntos
Excelente	<ul style="list-style-type: none"> • En el dorso, presencia de un diseño estriado central diluido largo, ancho y continuo de color bruno grisáceo claro en contraste con los bordes y el raquis de la pluma de color bruno grisáceo más oscuro. Se ven bandas bruno grisáceo anchas y continuas bordeadas de una melanina más oscura. • En la cabeza y los flancos es visible un diseño similar. • Ausencia de feomelanina visible. • El patrón alar está bien definido, pero no demasiado extendido. • Pico, patas y uñas de color de color carne y uniformes. 	29
Bueno	<ul style="list-style-type: none"> • Diseño visible, de buenas tonalidades, pero un poco menos largo, ancho y continuo. • Buen diseño, pero un poco claro. • Patrón alar ligeramente reducido un poco demasiado extendido. • Ligera presencia de feomelanina. • Pico, patas y uñas de color carne y uniformes. 	28-27
Suficiente	<ul style="list-style-type: none"> • Diseño no suficientemente largo o no bastante ancho. • Diseño no suficientemente visible en el dorso, la cabeza o los flancos. • Tonalidad ligeramente demasiado clara pero suficiente para definir el tipo SD. • Patrón alar visible pero poco marcado o demasiado extendido. • Presencia de feomelanina. • Ligera presencia de despigmentaciones melánicas en el extremo o bordes de las plumas. (escamas de despigmentación). • Pico, patas y uñas de color carne y uniformes. 	23-18
Insuficiente	<ul style="list-style-type: none"> • Diseño de eumelanina ausente. • Tonalidad global demasiado diluida (confusión con el bruno jaspe DD o con otros tipo o mutaciones). • Exceso de feomelanina. • Manto no homogéneo, poco evidente y/o distribuido de forma irregular. • Plumaz melánicas no afectadas por la mutación. • Zonas despigmentadas (flancos, bajo el pico, etc.). • Diseño que se aproxima a las "lúnulas". • Patrón alar ausente o demasiado extendido (presente en las remeras secundarias y terciarias) o demasiado extendido en la cola. • Presencia evidente de despigmentaciones melánicas en el extremo o bordes de las plumas (escamas de despigmentación). • Pico, patas y uñas de color carne y uniformes. 	23-18

ÁGATA JASPE S/D

GENERALIDADES:

En el cuerpo, el raquis y el eje de las plumas es gris oscuro azulado dando lugar a un diseño estriado fino, corto y discontinuo visible en el dorso, la cabeza y los flancos. La periferia de las plumas está diluida, gris muy clara.

Ausencia de feomelanina visible.

El patrón alar está bien definido, pero no demasiado extendido (un máximo del 60% de la longitud visible de las remeras primarias y del 40% de las timoneras externas).

La presencia de estrías en el pecho es una cualidad deseable, siempre que estas estrías se correspondan correctamente con el tipo del pájaro.

Pico, patas y uñas claros.

Ágata Jaspe S/D amarillo intenso	Ágata Jaspe S/D amarillo marfil intenso
Ágata Jaspe S/D amarillo nevado	Ágata Jaspe S/D amarillo marfil nevado
Ágata Jaspe S/D amarillo mosaico	Ágata Jaspe S/D amarillo marfil mosaico
Ágata Jaspe S/D rojo intenso	Ágata Jaspe S/D rojo marfil intenso
Ágata Jaspe S/D rojo nevado	Ágata Jaspe S/D rojo marfil nevado
Ágata Jaspe S/D rojo mosaico	Ágata Jaspe S/D rojo marfil mosaico
Ágata Jaspe S/D blanco dominante	
Ágata Jaspe S/D blanco	

Puntos a disposición: 30 (TIPO)

Evaluación	Descripción	Puntos
Excelente	<ul style="list-style-type: none"> • En el cuerpo, el raquis y el eje de las plumas es gris oscuro azulado que da lugar a un diseño estriado fino, corto y discontinuo visible en el dorso, la cabeza y los flancos. La periferia de las plumas está diluida, gris muy clara. • Ausencia de feomelanina visible. • El patrón alar está bien definido. • Pico, patas y uñas claros. 	29
Bueno	<ul style="list-style-type: none"> • Diseño visible, de buenas tonalidades, pero un poco menos fino y discontinuo. • Liger presencia de feomelanina. • Patrón alar ligeramente reducido o un poco demasiado extendido. • Pico, patas y uñas claros. 	28-27
Suficiente	<ul style="list-style-type: none"> • Diseño demasiado ancho, largo o discontinuo. • Diseño no suficientemente visible en el dorso, la cabeza o los flancos. • Tonalidades ligeramente demasiado claras pero suficientes para definir el tipo SD o tonalidad demasiado oscura casi negra. • Presencia de feomelanina. • Patrón alar visible pero poco marcado o demasiado extendido. • Liger presencia de despigmentaciones melánicas en el extremo o los bordes de las plumas (escamas de despigmentación). • Pico, patas y uñas oscuras. 	26-24
Insuficiente	<ul style="list-style-type: none"> • Diseño de eumelanina ausente. • Diseño eumelánico estriado muy ancho y continuo. • Tonalidad del diseño o tonalidad global demasiado diluidas o demasiado oscuras (confusión con el ágata jaspe DD o con otros tipos o mutaciones). • Exceso de feomelanina. • Manto no homogéneo, poco evidente y/o distribuido de forma irregular. • Plumas melánicas no afectadas por la mutación. • Zonas despigmentadas (flancos, bajo el pico, etc). • Patrón alar ausente o demasiado extendido (presente en las remeras secundarias y terciarias) o demasiado extendido en la cola. • Diseño que se aproxima al de "lúnulas". • Presencia evidente de despigmentaciones melánicas en el extremo o los bordes de las plumas (escamas de despigmentación). • Pico, patas y uñas oscuras. 	23-18

ISABELA JASPE S/D

GENERALIDADES:

En el cuerpo, el raquis y el eje de las plumas son beige-grisáceo, dando lugar a un diseño estriado fino, corto y discontinuo visible en el dorso, la cabeza y los flancos. La periferia de las plumas es diluida beige muy claro.

Ausencia de feomelanina visible. El pájaro debe aparecer claro.

El patrón alar está bien definido, pero no demasiado extendido (un máximo del 60% de la longitud visible de las remeras primarias y el 40% de las timoneras externas).

La presencia de estrías en el pecho es una cualidad deseable, siempre que estas estrías se correspondan correctamente con el tipo del pájaro.

Pico, patas y uñas claros.

Isabela Jaspe S/D amarillo intenso	Isabela Jaspe S/D amarillo marfil intenso
Isabela Jaspe S/D amarillo nevado	Isabela Jaspe S/D amarillo marfil nevado
Isabela Jaspe S/D amarillo mosaico	Isabela Jaspe S/D amarillo marfil mosaico
Isabela Jaspe S/D rojo intenso	Isabela Jaspe S/D rojo marfil intenso
Isabela Jaspe S/D rojo nevado	Isabela Jaspe S/D rojo marfil nevado
Isabela Jaspe S/D rojo mosaico	Isabela Jaspe S/D rojo marfil mosaico
Isabela Jaspe S/D blanco dominante	
Isabela Jaspe S/D blanco	

Puntos a disposición: 30 (TIPO)

Evaluación	Descripción	Puntos
Excelente	<ul style="list-style-type: none"> • En el cuerpo, el raquis y el eje de las plumas es beige-grisáceo, dando lugar a un diseño estriado fino, corto y discontinuo visible en el dorso, la cabeza y los flancos. La periferia de las plumas es diluida beige muy clara. • Ausencia de feomelanina visible. • El patrón alar está bien definido. • Pico, patas y uñas claros. 	29
Bueno	<ul style="list-style-type: none"> • Diseño visible, de buenas tonalidades, pero un poco menos fino y discontinuo. • Diseño visible en el dorso, pero poco visible en la cabeza y los flancos. • Liger presencia de feomelanina. • Patrón alar ligeramente reducido o un poco demasiado extendido. • Pico, patas y uñas claros. 	28-27
Suficiente	<ul style="list-style-type: none"> • Diseño muy poco visible. • Diseño demasiado ancho, largo o discontinuo. • Tonalidades ligeramente demasiado oscuras pero suficientes para definir el tipo SD. • Liger presencia de feomelanina. • Patrón alar visible pero poco marcado o demasiado extendido. • Liger presencia de despigmentaciones melánicas en el extremo o los bordes de las plumas (escamas de despigmentación). • Pico, patas y uñas claros. 	26-24
Insuficiente	<ul style="list-style-type: none"> • Diseño de la eumelanina ausente o demasiado marcado. • Tonalidad del diseño o tonalidad general demasiado diluidas o demasiado oscuras (confusión con el isabela jaspe DD o con otros tipos o mutaciones). • Exceso de feomelanina. • Manto no homogéneo, poco evidente y/o distribuido de forma irregular. • Plumas melánicas no afectadas por la mutación. • Patrón alar ausente o demasiado extendido (presente en las remeras secundarias y terciarias) o demasiado extendido en la cola. • Diseño que se aproxima al de «lúnulas». • Zonas despigmentadas (flancos, bajo el pico, etc.). • Pico, patas y uñas oscuras. 	23-18

MUTACIÓN MOGNO

GENERALIDADES:

Caracterizado por una modificación de las melaninas negras y brunas y por una ausencia visible de feomelanina. La eumelanina queda situada en la parte superior (encima) de la pluma a diferencia del opal que hace pasar la eumelanina a la parte inferior (debajo) de la pluma. Por lo tanto, el Mogno debe tener la parte superior de las remeras y de las timoneras más oscura que la parte inferior.

NEGRO MOGNO

GENERALIDADES:

El factor MOGNO en estos pájaros, se caracteriza por una ausencia de feomelanina visible y modifica la tonalidad de la eumelanina negra, pero no actúa sobre el color del pico, de las patas y de las uñas que deben permanecer fuertemente oxidados.

El diseño estriado es de color gris plomo muy oscuro sin reflejos azules.

Dado que se trata de negros, una vez identificada la presencia de la mutación, debemos dar preferencia a los pájaros que muestren las mejores características del negro clásico: el diseño debe ser idéntico a los clásicos, lo más ancho y continuo posible, siempre de color gris plomo también en la cabeza.

La presencia de estrías en el pecho es una cualidad deseable, siempre que estas estrías se correspondan correctamente con el tipo del pájaro.

Negro Mogno amarillo intenso	Negro Mogno rojo intenso
Negro Mogno amarillo nevado	Negro Mogno rojo nevado
Negro Mogno amarillo mosaico	Negro Mogno rojo mosaico
Negro Mogno amarillo marfil intenso	Negro Mogno rojo marfil intenso
Negro Mogno amarillo marfil nevado	Negro Mogno rojo marfil nevado
Negro Mogno amarillo marfil mosaico	Negro Mogno rojo marfil mosaico
Negro Mogno blanco dominante	
Negro Mogno blanco	

Puntos disponibles 30 (TIPO)

Evaluación	Descripción	Puntos
Excelente	<ul style="list-style-type: none">• Diseño y distribución de la melanina idénticos al clásico, con una tonalidad gris plomo muy oscuro sin reflejos azules.• Ausencia de feomelanina visible.• Pico, patas y uñas fuertemente oxidados.	29
Bueno	<ul style="list-style-type: none">• Diseño reducido pero evidente.• Diseño de tonalidad ligeramente más clara.• Ausencia de feomelanina visible.• Pico, patas y uñas oxidados.	28-27
Suficiente	<ul style="list-style-type: none">• Diseño interrumpido o fino con poca oxidación.• Liger presencia de escamas (despigmentación del extremo de las plumas).• Pico, patas y uñas poco oxidados.	26-24
Insuficiente	<ul style="list-style-type: none">• Diseño confuso o muy fino de tonalidad tendente al tipo ágata.• Sujeto tendente al tipo Ágata Clásico o Negro Opal.• Presencia evidente de escamas (despigmentación del extremo de la pluma).• Pico, patas y uñas claros.	23-18

BRUNO MOGNO

GENERALIDADES:

El factor MOGNO en estos pájaros, está caracterizado por una ausencia de feomelanina visible y modifica la tonalidad de la eumelanina bruna. El pájaro toma una tonalidad bruna grisácea muy oscura. Lo que es indispensable en los brunos Mogno, que las melaninas presenten un aspecto bruno-grisáceo oscuro.

El diseño debe ser idéntico al de los brunos clásicos, con la tonalidad descrita anteriormente.

Cabeza con una fuerte expresión melánica.

Remeras y timoneras tienen el mismo color de diseño.

La presencia de estrías en el pecho es una cualidad deseable, siempre que estas estrías se correspondan correctamente con el tipo del pájaro.

Pico, patas y uñas son de color brunáceo.

Bruno Mogno amarillo intenso	Bruno Mogno rojo intenso
Bruno Mogno amarillo nevado	Bruno Mogno rojo nevado
Bruno Mogno amarillo mosaico	Bruno Mogno rojo mosaico
Bruno Mogno amarillo marfil intenso	Bruno Mogno rojo marfil intenso
Bruno Mogno amarillo marfil nevado	Bruno Mogno rojo marfil nevado
Bruno Mogno amarillo marfil mosaico	Bruno Mogno rojo marfil mosaico
Bruno Mogno blanco dominante	
Bruno Mogno blanco	

Puntos disponibles 30 (TIPO)

Evaluación	Descripción	Puntos
Excelente	<ul style="list-style-type: none"> • Diseño idéntico al clásico, pero de color bruno-grisáceo muy oscuro. • Remeras y timoneras del mismo color que el del diseño. • Cabeza de color oscuro con diseño evidente. • Pico, patas y uñas brunáceas. 	29
Bueno	<ul style="list-style-type: none"> • Diseño reducido, pero de color bruno-grisáceo oxidado. • Color global bruno-grisáceo oxidado. • Remeras y timoneras del mismo color que el diseño. • Cabeza menos oscura con diseño menos evidente. • Pico, patas y uñas brunáceas. 	28-27
Suficiente	<ul style="list-style-type: none"> • Diseño poco evidente. • Tonalidad bruno suficiente para el reconocimiento del tipo o tendencia al rojizo no lejos de la tonalidad del satiné. • Color global inferior al bueno o con reflejos azulados. • Cabeza con poco diseño o sin diseño. • Ligera presencia de escamas (despigmentación del extremo de las plumas). • Pico, patas y uñas brunáceas. 	26-24
Insuficiente	<ul style="list-style-type: none"> • Diseño débil o ausente, efecto bruno-gris ausente. • Tonalidad del bruno incorrecta. • Color global claro, tendente al isabela clásico o al bruno opal. • Reflejos azulados. • Presencia evidente de escamas (despigmentación del extremo de las plumas). • Pico, patas y uñas brunáceas. 	23-18

PLUMAJE

Características

El plumaje se compone de plumas fuertes y plumas. Deberá ser completo, intacto, uniforme, liso, compacto, ceñido y brillante.

Las plumas deberán superponerse entre sí como tejas bien ordenadas.

La cola y las alas deberán ser compactas, cerradas e intactas.

Son considerados como defectos:

- Plumaje demasiado largo y abundante, que hace el manto menos compacto.
- Plumaje demasiado abundante en los flancos, cejas demasiado densas y marcadas.
- Golpe de viento en el cuello y en el pecho.
- Plumaje suelto en uno o los dos flancos, en el abdomen o en el pecho.
- Plumas de gallo.
- Dorso con plumas que tienen tendencia a separarse.
- Plumaje corto, escaso y seco.
- Muda no terminada.
- Remeras y timoneras no uniformes (con plumas en crecimiento).
- Remeras y timoneras rotas.
- Remeras no completas y no uniformemente alineadas.
- Cola en forma de abanico o/y cola de golondrina.

Puntos a disposición 15

Evaluación	Penalizaciones	Puntos
Excelente	<ul style="list-style-type: none">• Ningún defecto.	14
Bueno	<ul style="list-style-type: none">• Uno o dos defectos.	13
Suficiente	<ul style="list-style-type: none">• Tres defectos o dos defectos graves.	12
Insuficiente	<ul style="list-style-type: none">• Más de tres defectos de forma llamativa y/o plumaje en muda en todo el manto.	11-9

Son considerados como “defectos graves” los que están especialmente acentuados.

FORMA & TALLA

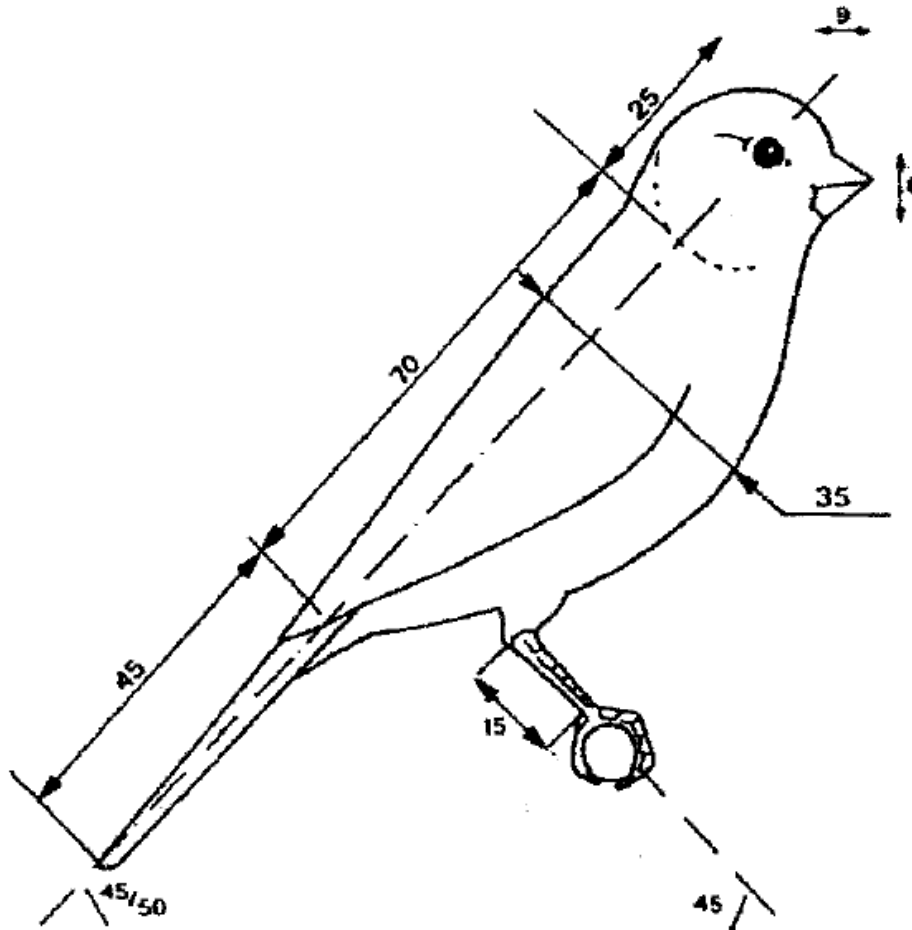

Características

- Longitud comprendida entre 13 y 14 cm. desde la parte superior de la cabeza al extremo de la cola, este límite debe ser respetado. Los pájaros demasiado grandes o demasiado pequeños deben ser penalizados.
- Cabeza redonda y amplia, pico corto, cónico, ancho en la base, ojo brillante y bien centrado, cuello bien proporcionado y en armonía con el cuerpo.
- Dorso amplio y lleno que forma un bloque único, las alas son armónicas y se cierran simétricamente en la base de la cola.
- Pecho redondeado y ancho.
- Tronco no rechoncho ni débil y delgado que estará armoniosamente unido al cuello y a la cabeza y que dará una impresión de elegancia y de belleza.

- Cola ni demasiado larga ni demasiado corta (2/3 de la longitud del tronco) en armonía con la longitud del cuerpo.
- Patas robustas y sólidas, con dedos fuertes que agarran sólidamente la percha.

Defectos penalizantes:

- Longitud: inferior o superior al estándar
- Cabeza: aplanada o demasiado pequeña, o al contrario demasiado grande y pesada en proporción al cuerpo.
- Pico: fino, largo y cruzado, crecimiento anormal de una mandíbula
- Cuello: fino y largo, demasiado corto y macizo con la cabeza que da la impresión de estar unida directamente al tronco
- Dorso: cóncavo o convexo
- Pecho: plano o estrecho o prominente y masivo
- Tronco: demasiado fino o demasiado macizo
- Patas: demasiado largas con una tibia fina y muslos visibles o demasiado cortas o recubiertos del plumaje del abdomen.

Puntos a disposición 15

Evaluación	Penalizaciones	Puntos
Excelente	<ul style="list-style-type: none"> • Ningún defecto 	14
Bueno	<ul style="list-style-type: none"> • Un defecto solo 	13
Suficiente	<ul style="list-style-type: none"> • Dos o tres defectos 	12
Insuficiente	<ul style="list-style-type: none"> • Defectos más graves o sujeto, que, por sus proporciones y su forma, muestra claramente las características o la morfología de otras razas (Gloster, Border, Norwich, etc.) 	11-9

POSICIÓN

Características

Una excelente posición se puede resumir en: fortaleza, altivez y tranquilidad.

En reposo, el sujeto debe presentar una línea cuerpo-cola recta y continua y tener una posición de aproximadamente 45 grados con respecto a la percha.

Los defectos penalizables son de dos tipos:

1. Carácter
 - Silvestre o inquieto
 - Tímido y asustadizo

2. Estructural
 - Alas demasiado bajas y despegadas a lo largo del cuerpo
 - Alas cruzadas
 - Cola demasiado baja con una línea cuerpo-cola cóncava o convexa
 - Hombros salientes

Puntos a disposición

Evaluación	Penalizaciones	Puntos
Excelente	<ul style="list-style-type: none">• Ningún defecto	10
Bueno	<ul style="list-style-type: none">• Sólo un defecto	9
Suficiente	<ul style="list-style-type: none">• Dos defectos	8
Insuficiente	<ul style="list-style-type: none">• Defecto evidente en los 2 tipos	7

CONDICIÓN & BIENESTAR DEL PÁJARO

Características

Un sujeto dará una buena impresión si se presenta limpio y sano.

Causas de penalización

- Mala salud
- Uñas y pico demasiado largos
- Patas con escamas
- Presencia de suciedad en el cuerpo, en la cola o en las patas.

Sin embargo, es necesario saber si la eventual suciedad de las patas, de las uñas o de la punta de la cola, se debe al hecho de que el canario se habría posado en el fondo de la jaula.

Puntos a disposición 5

Evaluación	Penalización	Puntos
Excelente	<ul style="list-style-type: none">• Ningún defecto	5
Bueno	<ul style="list-style-type: none">• Un defecto	4
Suficiente	<ul style="list-style-type: none">• Dos defectos	3
Insuficiente	<ul style="list-style-type: none">• Más de tres defectos	2

ARMONÍA

Consideraciones generales

Un equipo está compuesto por 4 (cuatro) ejemplares que, en el marco del concurso, deben ser del mismo fenotipo “Tipo, Categoría, Variedad, Sexo”.

Si el Juez no encuentra estos aspectos, debe de todos modos juzgar todos los ejemplares, que no serán considerados como un equipo y por lo tanto no atribuirá ningún punto de armonía a este equipo que será excluido del concurso (clasificación).

Armonía y criterios de atribución

Los puntos a disposición del Juez son 6 (seis) y deben ser atribuidos de la manera aritmética siguiente:

Puntos a disposición: 6

DESCRIPCIÓN	Puntos de armonía
Puntuación idéntica De los cuatro sujetos	6
Diferencia de 1 punto Entre el sujeto que haya obtenido la puntuación más alta y la puntuación más baja	5
Diferencia de 2 puntos Entre el sujeto que haya obtenido la puntuación más alta y la puntuación más baja	4
Diferencia de 3 puntos Entre el sujeto que haya obtenido la puntuación más alta y la puntuación más baja	3
Diferencia de 4 puntos Entre el sujeto que haya obtenido la puntuación más alta y la puntuación más baja	2
Diferencia de 5 puntos Entre el sujeto que haya obtenido la puntuación más alta y la puntuación más baja	1
Diferencia de 6 puntos y más Entre el sujeto que haya obtenido la puntuación más alta y la puntuación más baja	0

TABLA RESUMEN DE LAS PENALIZACIONES SOBRE LA BASE DE LOS PUNTOS A DISPOSICIÓN

PUNTOS A DISPOSICIÓN	ATRIBUCIÓN DE LAS PUNTUACIONES			
	EXCELENTE	BUENO	SUFICIENTE	INSUFICIENTE
55 (lipo blanco)	53	52-50	49-48	47-45
30	29	28-27	26-24	23-18
25	24	23-22	21-20	19-15
15	14	13	12-11	10-8
10	10	9	8	7-3
15 (Plumaje)	14	13	12	11-9
15 (Forma-Talla)	14	13	12	11-9
10 (Posición)	10	9	8	7
5 (Condición...)	5	4	3	2

MOTIVOS DE NO ENJUICIAMIENTO

Motivos de no enjuiciamiento (NJ):

- Falta parcial o total de un miembro, de uno o varios dedos, de una o varias uñas.
- Deformación de la pata(s), dedo(s) rígido(s).
- Falta importante de timoneras y/o remeras.
- Presencia de plumas claras (lipocromo) en un canario melánico.
- Presencia de una o varias uñas blancas en un canario de tipo "Negro" o "Bruno".
- Presencia de restos melánicos en el plumaje, en el pico y/o en las patas en un canario lipocromo.
- Presencia evidente de despigmentación melánica de las plumas (remeras y timoneras) en un canario melánico.
- Presencia evidente de quiste del plumaje ("lumps").
- Pájaro atípico.
- Sujeto herido y/o enfermo.
- Sujeto que presenta reflejos evidentes resultantes del lavado.
- Todo sujeto con combinación de varias mutaciones melánicas (por ejemplo: opal + pastel, ónix + cobalto, etc.).
- Todos los casos no incluidos o no previstos anteriormente serán sometidos a la comisión de control.

MOTIVOS DE DESCLASIFICACIÓN

Motivos de desclasificación (Desclasificado – DC):

Todo pájaro presentado a enjuiciamiento en la categoría equivocada debe ser desclasificado (DC). Será necesario que el juez indique la categoría en la que el pájaro debería haberse inscrito. El pájaro será juzgado sobre la base de los criterios de la categoría correcta en la que debería haberse inscrito.

El pájaro en esta situación, incluso si tienen una puntuación atribuida, no recibirá ningún premio.

Si uno o varios pájaros son desclasificados en un equipo, entonces no son un equipo.

Todos los pájaros serán enjuiciados, no hay puntuación total referente al equipo ni la nota de armonía del equipo, solo las puntuaciones individuales de los pájaros (en la planilla de enjuiciamiento se debe indicar la clase correcta del pájaro/s inscrito/s incorrectamente).

En el caso en el que todos los pájaros del equipo son de la misma categoría y están inscritos incorrectamente en otra categoría, constituyen realmente un equipo y la puntuación final del equipo se suma con la armonía, pero serán desclasificados (DC).

En los dos casos, cualquiera que sea la puntuación final, no se otorgará ningún premio a estos pájaros.

MOTIVOS DE DESCALIFICACIÓN

Toda indicación en el pájaro o la jaula que tenga la relevancia necesaria para ser entendido como una situación de manipulación o de intento de identificar este pájaro. El pájaro no será enjuiciado y el acrónimo – DQ será puesto en la ficha de enjuiciamiento.

Motivos de descalificación (DQ):

- Cada vez que una señal o una marca de un pájaro o una jaula es visible. Por ejemplo: pájaro con más de una anilla, ausencia de la anilla, anilla con anomalía (abierta, no oficial, etc.)
- Toda alteración/manipulación externa del pájaro que implique alterar sus características que influyan en su competitividad. Por ejemplo, plumas manipuladas, pegadas, cortadas y/o pintadas, así como partes córneas adulteradas.

MOSAICO

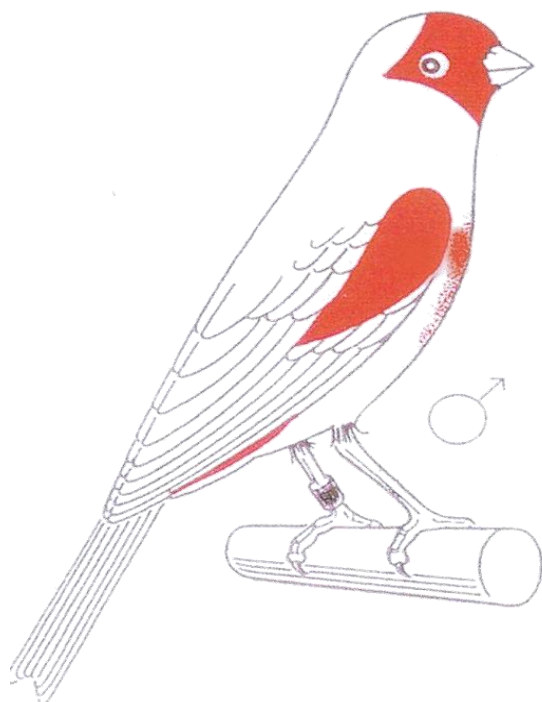

TIPO 2

TIPO 1



ANEXO 2

FICHA DE ENJUICIAMIENTO – CANARIOS DE COLOR													
EXPOSITOR:					PAÍS :								
DENOMINACIÓN					N° DE CRIADOR :								
CLAVE C.O.M. PARA CANARIOS DE COLOR					Lipocromos apigmentados	Lipocromos pigmentados	Melaninas apigmentadas	Melaninas pigmentadas	Clase n°				
Serie	Melaninas	Lipocromos	Categoría	Otros factores					D				
a Negro	1 Pastel	I amarillo	A intenso	Albino					Jaula n°				
	2 Alas grises			Lutino									
b Ágata	3 Opal	II rojo	B nevado	Rubino									
	4 Phaeo			Alas blancas									
c Bruno	5 Satiné	III blanco dom	C mosaico macho (2) hembra (1)	Pico-rojo	A	B	D	C					
	6 Topacio			Pico amarillo									
d Isabela	7 Eumo	IV blanco											
	8 Ónix		V amarillo marfil										
	9 Cobalto			VI rojo marfil									
10 Jaspe s/d													
11 Mogno													
Melanina / Tipo							30	30					
Categoría : <i>Intenso - mosaico - nevado</i>						30		15					
Lipocromo					55	25	25	10					
Plumaje					15	15	15	15					
Forma y talla					15	15	15	15					
Posición					10	10	10	10					
Condición & bienestar del pájaro					5	5	5	5					
Total:					100	100	100	100					
Total para el stamm:													
Armonía:													
Total para la colección:													
Observaciones:													
Jueces							Fecha:						
Recordatorio: Talla del pájaro = 13 a 14 cm													

